

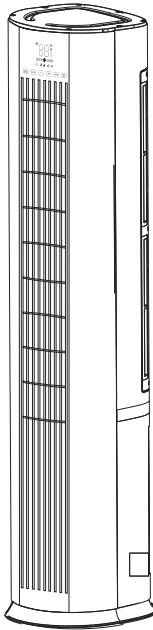

# Platinum

## SPLIT TYPE AIR CONDITIONER INSTRUCTION MANUAL



**FLOOR STANDING**

This instruction manual contains important information and recommendations that we would ask you to comply with to obtain best results from air conditioner.

Thank you once again.



# CONTENTS

SAFETY PRECAUTIONS .....	1
NAME OF PARTS .....	4
OPERATION INSTRUCTIONS .....	6
INSTRUCTION FOR SERVICING(R32) .....	7
INSTALLATION PRECAUTIONS .....	12
INDOOR UNIT INSTALLATION .....	15
OUTDOOR UNIT INSTALLATION .....	20
TEST OPERATION .....	24
MAINTENANCE .....	26
TROUBLESHOOTING.....	27

\* The design and specifications are subject to change without prior notice for product improvement. Consult with the sales agency or manufacturer for details.

\* The shape and position of buttons and indicators may vary according to the model, but their function are the same.

# SAFETY PRECAUTIONS

## SAFETY RULES AND RECOMMENDATIONS FOR THE INSTALLER

1. Read this guide before installing and using the appliance.
2. During the installation of the indoor and outdoor units the access to the working area should be forbidden to children. Unforeseeable accidents could happen.
3. Make sure that the base of the outdoor unit is firmly fixed.
4. Check that air cannot enter the refrigerant system and check for refrigerant leaks when moving the air conditioner.
5. Carry out a test cycle after installing the air conditioner and record the operating data.
6. Protect the indoor unit with a fuse of suitable capacity for the maximum input current or with another overload protection device.
7. Ensure that the mains voltage corresponds to that stamped on the rating plate. Keep the switch or power plug clean. Insert the power plug correctly and firmly into the socket, thereby avoiding the risk of electric shock or fire due to insufficient contact.
8. Check that the socket is suitable for the plug, otherwise have the socket changed.
9. The appliance must be fitted with means for disconnection from the supply mains having a contact separation in all poles that provide full disconnection under over voltage category III conditions, and these means must be incorporated in the fixed wiring in accordance with the wiring rules.
10. The air conditioner must be installed by professional or qualified persons.
11. Do not install the appliance at a distance of less than 50 cm from inflammable substances (alcohol, etc.) Or from pressurized containers (e.g. spray cans).
12. If the appliance is used in areas without the possibility of ventilation, precautions must be taken to prevent any leaks of refrigerant gas from remaining in the environment and creating a danger of fire.
13. The packaging materials are recyclable and should be disposed of in the separate waste bins. Take the air conditioner at the end of its useful life to a special waste collection center for disposal.
14. Only use the air conditioner as instructed in this booklet. These instructions are not intended to cover every possible condition and situation. As with any electrical household appliance, common sense and caution are therefore always recommended for installation, operation and maintenance.
15. The appliance must be installed in accordance with applicable national regulations.
16. Before accessing the terminals, all the power circuits must be disconnected from the power supply.
17. The appliance shall be installed in accordance with national wiring regulations.
18. This appliance can be used by children aged from 8 years and above and persons with reduced physical, sensory or mental capabilities or lack of experience and knowledge if they have been given supervision or instruction concerning use of the appliance in a safe way and understand the hazards involved. Children shall not play with the appliance. Cleaning and user maintenance shall not be made by children without supervision.

# SAFETY PRECAUTIONS

## SAFETY RULES AND RECOMMENDATIONS FOR THE INSTALLER

19. **D**o not try to install the conditioner alone, always contact specialized technical personnel.
20. **C**leaning and maintenance must be carried out by specialized technical personnel. In any case disconnect the appliance from the mains electricity supply before carrying out any cleaning or maintenance.
21. **E**nsure that the mains voltage corresponds to that stamped on the rating plate. Keep the switch or power plug clean. Insert the power plug correctly and firmly into the socket, thereby avoiding the risk of electric shock or fire due to insufficient contact.
22. **D**o not pull out the plug to switch off the appliance when it is in operation, since this could create a spark and cause a fire, etc.
23. **T**his appliance has been made for air conditioning domestic environments and must not be used for any other purpose, such as for drying clothes, cooling food, etc.
24. **A**lways use the appliance with the air filter mounted. The use of the conditioner without air filter could cause an excessive accumulation of dust or waste on the inner parts of the device with possible subsequent failures.
25. **T**he user is responsible for having the appliance installed by a qualified technician, who must check that it is earth in accordance with current legislation and insert a thermos magnetic circuit breaker.
26. **T**he batteries in remote controller must be recycled or disposed of properly. Disposal of Scrap Batteries --- Please discard the batteries as sorted municipal waste at the accessible collection point.
27. **N**ever remain directly exposed to the flow of cold air for a long time. The direct and prolonged exposition to cold air could be dangerous for your health. Particular care should be taken in the rooms where there are children, old or sick people.
28. **I**f the appliance gives off smoke or there is a smell of burning, immediately cut off the power supply and contact the Service Center.
29. **T**he prolonged use of the device in such conditions could cause fire or electrocution.
30. **H**ave repairs carried out only by an authorised Service Centra of the manufacturer. Incorrect repair could expose the user to the risk of electric shock, etc.
31. **U**nhook the automatic switch if you foresee not to use the device for a long time. The airflow direction must be properly adjusted.
32. **T**he flaps must be directed downwards in the heating mode and upwards in the cooling mode.
33. **E**nsure that the appliance is disconnected from the power supply when it will remain inoperative for a long period and before carrying out any cleaning or maintenance.
34. **S**electing the most suitable temperature can prevent damage to the appliance.

# SAFETY PRECAUTIONS

## SAFETY RULES AND PROHIBITIONS

1. **D**o not bend, tug or compress the power cord since this could damage it. Electrical shocks or fire are probably due to a damaged power cord. Specialized technical personnel only must replace a damaged power cord.
2. **D**o not use extensions or gang modules.
3. **D**o not touch the appliance when barefoot or parts of the body are wet or damp.
4. **D**o not obstruct the air inlet or outlet of the indoor or the outdoor unit. The obstruction of these openings causes a reduction in the operative efficiency of the conditioner with possible consequent failures or damages.
5. **I**n no way alter the characteristics of the appliance.
6. **D**o not install the appliance in environments where the air could contain gas, oil or sulphur or near sources of heat.
7. **T**his appliance is not intended for use by persons (including children ) with reduced physical, sensory or mental capabilities, or lack of experience and knowledge, unless they have been given supervision or instruction concerning use of the appliance by a person responsible for their safety.
8. **D**o not climb onto or place any heavy or hot objects on top of the appliance.
9. **D**o not leave windows or doors open for long when the air conditioner is operating.
10. **D**o not direct the airflow onto plants or animals.
11. **A** long direct exposition to the flow of cold air of the conditioner could have negative effects on plants and animals.
12. **D**o not put the conditioner in contact with water. The electrical insulation could be damaged and thus causing electrocution.
13. **D**o not climb onto or place any objects on the outdoor unit.
14. **N**ever insert a stick or similar object into the appliance. It could cause injury.
15. **C**hildren should be supervised to ensure that they do not play with the appliance. If the supply cord is damaged, it must be replaced by the manufacturer, its service agent or similarly qualified persons in order to avoid a hazard.

# NAME OF PARTS

## Indoor Unit

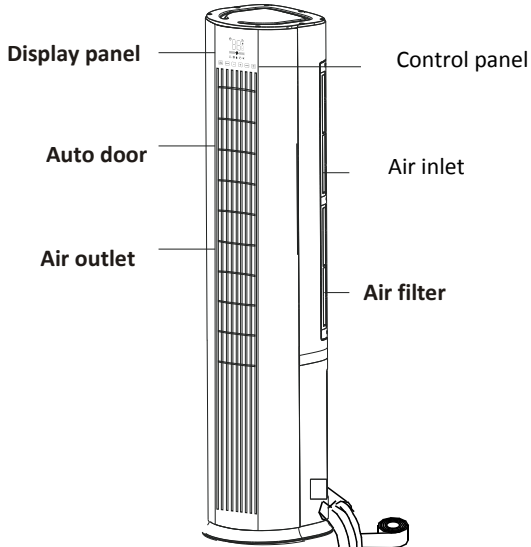

## Outdoor Unit

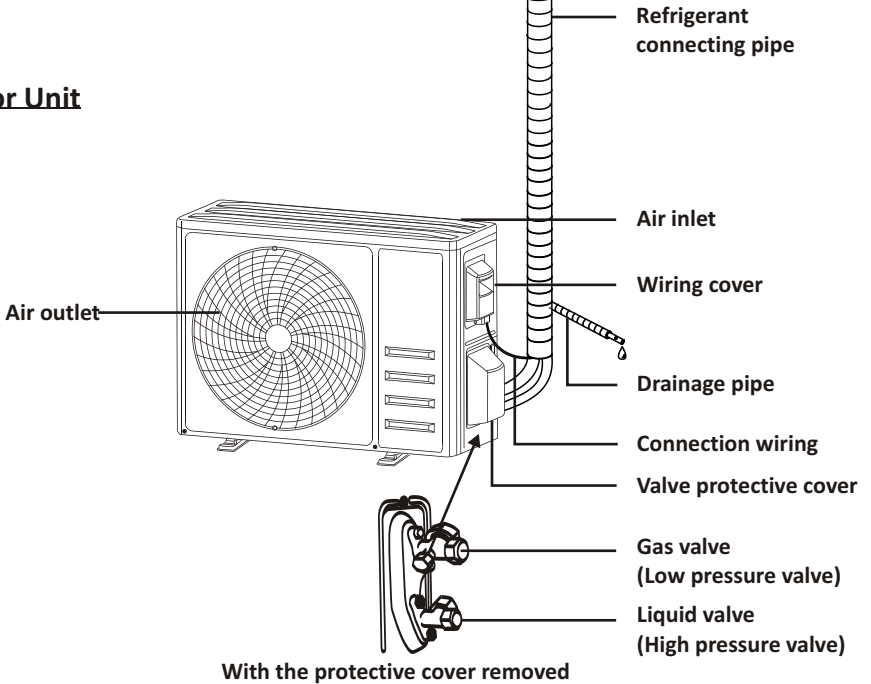

Note: This figure shown may be different from the actual object. Please take the latter as the standard.

# NAME OF PARTS

## Indoor Display and control panel

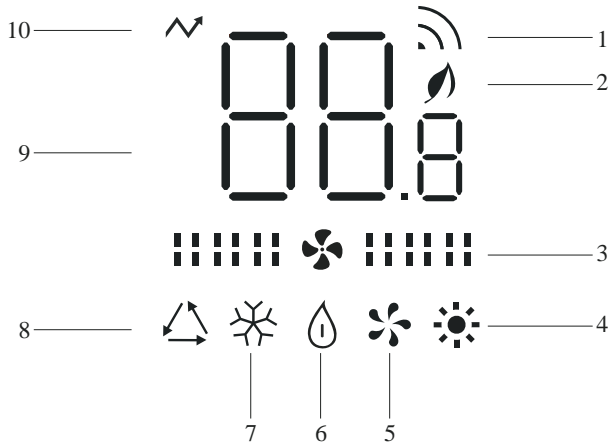

No.	Led	Function
1		WiFi indicator
2		HEALTHY indicator
3		FAN SPEED indicator
4		HEATING indicator, flashes in defrost circle and Anti-Cold Air function,
5		FAN ONLY OPERATION indicator
6		DEHUMIDIFYING indicator
7		COOLING indicator
8		FEEL mode indicator
9		Indicates the set temperature in °C or ° For time in Hour
10		Electric heater indicator(need to reserve)

Button		Function
	SWING	Adjust the direction of the wind to the left and right
	FAN SPEED	To select the fan speed
	TEMP+	Increase the temperature or time by 0.5 unit
	TEMP-	Decrease the temperature or time by 0.5 unit
	MODE	To select the mode of operation
	ON/OFF	To switch the conditioner on and off.



The shape and position of switches and indicators may be different according to the model, but their function is the same.

# OPERATION INSTRUCTIONS

- ❶ Attempt to use the air conditioner under the temperature beyond the specified range may cause the air conditioner protection device to start and the air conditioner may fail to operate. Therefore, try to use the air conditioner in the following temperature conditions.

## Inverter air conditioner:

MODE Temperature	Heating	Cooling	Dry
Room temperature	0°C~30°C	17°C~32°C	
Outdoor temperature	-15°C~30°C	15°C~50°C	

With the power supply connected, restart the air conditioner after shutdown, or switch it to other mode during operation, and the air conditioner protection device will start. The compressor will resume operation after 3 minutes.

## ❶ Characteristics of heating operation (applicable to Heating pump)

### Preheating:

When the heating function is enabled, the indoor unit will take 2~5 minutes for preheating, after that the air conditioner will start heating and blows warm air.

### Defrosting:

During heating, when the outdoor unit frosted, the air conditioner will enable the automatic defrosting function to improve the heating effect. During defrosting, the indoor and outdoor fans stop running. The air conditioner will resume heating automatically after defrosting finish.

## INSTRUCTION FOR SERVICING(R32)

1. Check the information in this manual to find out the dimensions of space needed for proper installation of the device, including the minimum distances allowed compared to adjacent structures.
2. Appliance shall be installed, operated and stored in a room with a floor area larger than 4m<sup>2</sup>.
3. The installation of pipe-work shall be kept to a minimum.
4. The pipe-work shall be protected from physical damage, and shall not be installed in an unventilated space if the space is smaller than 4m<sup>2</sup>.
5. The compliance with national gas regulations shall be observed.
6. The mechanical connections shall be accessible for maintenance purposes.
7. Follow the instructions given in this manual for handling, installing, cleaning, maintaining and disposing of the refrigerant.
8. Make sure ventilation openings clear of obstruction.
9. **Notice:** The servicing shall be performed only as recommended by the manufacturer.
10. **Warning:** The appliance shall be stored in a well-ventilated area where the room size corresponds to the room area as specified for operation.
11. **Warning:** The appliance shall be stored in a room without continuously operating open flames (for example an operating gas appliance) and ignition sources (for example an operating electric heater).
12. The appliance shall be stored so as to prevent mechanical damage from occurring.
13. It is appropriate that anyone who is called upon to work on a refrigerant circuit should hold a valid and up-to-date certificate from an assessment authority accredited by the industry and recognizing their competence to handle refrigerants, in accordance with the assessment specification recognized in the industrial sector concerned. Service operations should only be carried out in accordance with the recommendations of the equipment manufacturer. Maintenance and repair operations that require the assistance of other qualified persons must be conducted under the supervision of the person competent for the use of flammable refrigerants.
14. Every working procedure that affects safety means shall only be carried out by competent persons.
15. **Warning:**
  - \* Do not use means to accelerate the defrosting process or to clean, other than those recommended by the manufacturer.
  - \* The appliance shall be stored in a room without continuously operating ignition sources (for example: open flames, an operating gas appliance or an operating electric heater.
  - \* Do not pierce or burn.
  - \* Be aware that refrigerants may not contain an odor.



Caution: Risk of fire



Operating instructions



Read technical manual

## INSTRUCTION FOR SERVICING(R32)

### 16. Information on servicing:

#### 1) Checks to the area

Prior to beginning work on systems containing flammable refrigerants, safety checks are necessary to ensure that the risk of ignition is minimized. For repair to the refrigerating system, the following precautions shall be complied with prior to conducting work on the system.

#### 2) Work procedure

Work shall be undertaken under a controlled procedure so as to minimize the risk of a flammable gas or vapor being present while the work is being performed.

#### 3) General work area

All maintenance staff and others working in the local area shall be instructed on the nature of work being carried out. Work in confined spaces shall be avoided. The area around the workspace shall be sectioned off. Ensure that the conditions within the area have been made safe by control of flammable material

#### 4) Checking for presence of refrigerant

The area shall be checked with an appropriate refrigerant detector prior to and during work, to ensure the technician is aware of potentially flammable atmospheres. Ensure that the leak detection equipment being used is suitable for use with flammable refrigerants, i.e. non-sparking, adequately sealed or intrinsically safe.

#### 5) Presence of fire extinguisher

If any hot work is to be conducted on the refrigeration equipment or any associated parts, appropriate fire extinguishing equipment shall be available to hand. Have a dry powder or CO<sub>2</sub> fire extinguisher adjacent to the charging area.

#### 6) No ignition sources

No person carrying out work in relation to a refrigeration system which involves exposing any pipe work shall use any sources of ignition in such a manner that it may lead to the risk of fire or explosion. All possible ignition sources, including cigarette smoking, should be kept sufficiently far away from the site of installation, repairing, removing and disposal, during which refrigerant can possibly be released to the surrounding space. Prior to work taking place, the area around the equipment is to be surveyed to make sure that there are no flammable hazards or ignition risks. No Smoking signs shall be displayed.

#### 7) Ventilated area

Ensure that the area is in the open or that it is adequately ventilated before breaking into the system or conducting any hot work. A degree of ventilation shall continue during the period that the work is carried out.

The ventilation should safely disperse any released refrigerant and preferably expel it externally into the atmosphere.

#### 8) Checks to the refrigeration equipment

Where electrical components are being changed, they shall be fit for the purpose and to the correct specification. At all times the manufacturer's maintenance and service guidelines shall be followed.

If in doubt consult the manufacturer's technical department for assistance.

## INSTRUCTION FOR SERVICING(R32)

The following checks shall be applied to installations using flammable refrigerants:

- The charge size is in accordance with the room size within which the refrigerant containing parts are installed;
- The ventilation machinery and outlets are operating adequately and are not obstructed;
- If an indirect refrigerating circuit is being used, the secondary circuit shall be checked for the presence of refrigerant;
- Marking to the equipment continues to be visible and legible. Markings and signs that are illegible shall be corrected;
- Refrigeration pipe or components are installed in a position where they are unlikely to be exposed to any substance which may corrode refrigerant containing components, unless the components are constructed of materials which are inherently resistant to being corroded or are suitably protected against being so corroded.

### 9) Checks to electrical devices

Repair and maintenance to electrical components shall include initial safety checks and component inspection procedures. If a fault exists that could compromise safety, then no electrical supply shall be connected to the circuit until it is satisfactorily dealt with. If the fault cannot be corrected immediately but it is necessary to continue operation, an adequate temporary solution shall be used. This shall be reported to the owner of the equipment so all parties are advised.

Initial safety checks shall include:

- That capacitors are discharged: this shall be done in a safe manner to avoid possibility of sparking;
- That there no live electrical components and wiring are exposed while charging, recovering or purging the system;
- That there is continuity of earth bonding.

### 17. Repairs to sealed components

- 1) During repairs to sealed components, all electrical supplies shall be disconnected from the equipment being worked upon prior to any removal of sealed covers, etc. If it is absolutely necessary to have an electrical supply to equipment during servicing, then a permanently operating form of leak detection shall be located at the most critical point to warn of a potentially hazardous situation.
- 2) Particular attention shall be paid to the following to ensure that by working on electrical components, the casing is not altered in such a way that the level of protection is affected. This shall include damage to cables, excessive number of connections, terminals not made to original specification, damage to seals, incorrect fitting of glands, etc. Ensure that apparatus is mounted securely. Ensure that seals or sealing materials have not degraded such that they no longer serve the purpose of preventing the ingress of flammable atmospheres. Replacement parts shall be in accordance with the manufacturer's specifications.

**NOTE:** The use of silicon sealant may inhibit the effectiveness of some types of leak detection equipment. Intrinsically safe components do not have to be isolated prior to working on them.

### 18. Repair to intrinsically safe components

Do not apply any permanent inductive or capacitance loads to the circuit without ensuring that this will not exceed the permissible voltage and current permitted for the equipment in use. Intrinsically safe components are the only types that can be worked on while live in the presence of a flammable atmosphere. The test apparatus shall be at the correct rating. Replace components only with parts specified by the manufacturer. Other parts may result in the ignition of refrigerant in the atmosphere from a leak.

# INSTRUCTION FOR SERVICING(R32)

## 19. Cabling

Check that cabling will not be subject to wear, corrosion, excessive pressure, vibration, sharp edges or any other adverse environmental effects. The check shall also take into account the effects of aging or continual vibration from sources such as compressors or fans.

## 20. Detection of flammable refrigerants

Under no circumstances shall potential sources of ignition be used in the searching for or detection of refrigerant leaks. A halide torch (or any other detector using a naked flame) shall not be used.

## 21. Leak detection methods

The following leak detection methods are deemed acceptable for systems containing flammable refrigerants.

Electronic leak detectors shall be used to detect flammable refrigerants, but the sensitivity may not be adequate, or may need re-calibration. (Detection equipment shall be calibrated in a refrigerant-free area.) Ensure that the detector is not a potential source of ignition and is suitable for the refrigerant used. Leak detection equipment shall be set at a percentage of the LFL of the refrigerant and shall be calibrated to the refrigerant employed and the appropriate percentage of gas (25 % maximum) is confirmed. Leak detection fluids are suitable for use with most refrigerants but the use of detergents containing chlorine shall be avoided as the chlorine may react with the refrigerant and corrode the copper pipe-work. If a leak is suspected, all naked flames shall be removed/ extinguished. If a leakage of refrigerant is found which requires brazing, all of the refrigerant shall be recovered from the system, or isolated (by means of shut off valves) in a part of the system remote from the leak. Oxygen free nitrogen (OFN) shall then be purged through the system both before and during the brazing process.

## 22. Removal and evacuation

When breaking into the refrigerant circuit to make repairs or for any other purpose conventional procedures shall be used. However, it is important that best practice is followed since inflammability is a consideration. The following procedure shall be adhered to:

- Remove refrigerant;
- Purge the circuit with inert gas;
- Evacuate;
- Purge again with inert gas;
- Open the circuit by cutting or brazing.

The refrigerant charge shall be recovered into the correct recovery cylinders. The system shall be flushed with OFN to render the unit safe. This process may need to be repeated several times.

Compressed air or oxygen shall not be used for this task.

Flushing shall be achieved by breaking the vacuum in the system with OFN and continuing to fill until the working pressure is achieved, then venting to atmosphere, and finally pulling down to a vacuum. This process shall be repeated until no refrigerant is within the system. When the final OFN charge is used, the system shall be vented down to atmospheric pressure to enable work to take place. This operation is absolutely vital if brazing operations on the pipe-work are to take place.

Ensure that the outlet for the vacuum pump is not close to any ignition sources and there is ventilation available.

## 23. Decommissioning

Before carrying out this procedure, it is essential that the technician is completely familiar with the equipment and all its detail. It is recommended good practice that all refrigerants are recovered safely. Prior to the task being carried out, an oil and refrigerant sample shall be taken in case analysis is required prior to re-use of reclaimed refrigerant. It is essential that electrical power is available before the task is commenced.

## INSTRUCTION FOR SERVICING(R32)

- a) Become familiar with the equipment and its operation.
- b) Isolate system electrically.
- c) Before attempting the procedure, ensure that:
  - . mechanical handling equipment is available, if required, for handling refrigerant cylinders;
  - . all personal protective equipment is available and being used correctly;
  - . the recovery process is supervised at all times by a competent person;
  - . recovery equipment and cylinders conform to the appropriate standards.
- d) Pump down refrigerant system, if possible.
- e) If a vacuum is not possible, make a manifold so that refrigerant can be removed from various parts of the system.
- F) Make sure that cylinder is situated on the scales before recovery takes place.
- g) Start the recovery machine and operate in accordance with manufacturer's instructions.
- h) Do not overfill cylinders. (No more than 80 % volume liquid charge).
- i) Do not exceed the maximum working pressure of the cylinder, even temporarily.
- J) When the cylinders have been filled correctly and the process completed, make sure that the cylinders and the equipment are removed from site promptly and all isolation valves on the equipment are closed off.
- K) Recovered refrigerant shall not be charged into another refrigeration system unless it has been cleaned and checked.

### 24. Labeling

Equipment shall be labeled stating that it has been de-commissioned and emptied of refrigerant. The label shall be dated and signed. Ensure that there are labels on the equipment stating the equipment contains flammable refrigerant.

### 25. Recovery

When removing refrigerant from a system, either for servicing or decommissioning, it is recommended good practice that all refrigerants are removed safely.

When transferring refrigerant into cylinders, ensure that only appropriate refrigerant recovery cylinders are employed. Ensure that the correct number of cylinders for holding the total system charge are available. All cylinders to be used are designated for the recovered refrigerant and labeled for that refrigerant (i.e. Special cylinders for the recovery of refrigerant). Cylinders shall be complete with pressure-relief valve and associated shut-off valves in good working order. Empty recovery cylinders are evacuated and, if possible, cooled before recovery occurs.

The recovery equipment shall be in good working order with a set of instructions concerning the equipment that is at hand and shall be suitable for the recovery of all appropriate refrigerants including, when applicable, flammable refrigerants. In addition, a set of calibrated weighing scales shall be available and in good working order. Hoses shall be complete with leak-free disconnect couplings and in good condition. Before using the recovery machine, check that it is in satisfactory working order, has been properly maintained and that any associated electrical components are sealed to prevent ignition in the event of a refrigerant release. Consult manufacturer if in doubt. The recovered refrigerant shall be returned to the refrigerant supplier in the correct recover cylinder, and the relevant waste transfer note arranged. Do not mix refrigerants in recovery units and especially not in cylinders.

If compressors or compressor oils are to be removed, ensure that they have been evacuated to an acceptable level to make certain that flammable refrigerant does not remain within the lubricant. The evacuation process shall be carried out prior to returning the compressor to the suppliers. Only electric heating to the compressor body shall be employed to accelerate this process. When oil is drained from a system, it shall be carried out safely.

# INSTALLATION PRECAUTIONS(R32)

## Important Considerations

1. The air conditioner must be installed by professional personnel and the Installation manual is used only for the professional installation personnel! The installation specifications should be subject to our after-sale service regulations.
2. When filling the combustible refrigerant, any of your rude operations may cause serious injury or injuries to human body and objects.
3. A leak test must be done after the installation completed.
4. It is a must to do the safety inspection before maintaining or repairing an air conditioner using combustible refrigerant in order to ensure that the fire risk is reduced to minimum.
5. It is necessary to operate the machine under a controlled procedure in order to ensure that any risk arising from the combustible gas or vapor during the operation is reduced to minimum.
6. Requirements for the total weight of filled refrigerant and the area of a room to be equipped with an air conditioner (are shown as in the following Tables GG.1 and GG.2)

## The maximum charge and the required minimum floor area

$$m_1 = (4 \text{ m}^3) \times LFL, m_2 = (26 \text{ m}^3) \times LFL, m_3 = (130 \text{ m}^3) \times LFL$$

Where *LFL* is the lower flammable limit in  $\text{kg}/\text{m}^3$ , R32 *LFL* is 0.038  $\text{kg}/\text{m}^3$ .

For the appliances with a charge amount  $m_1 < M = m_2$ :

The maximum charge in a room shall be in accordance with the following:

$$m_{\max} = 2.5 \times (LFL)^{(5/4)} \times h_0 \times (A)^{1.2}$$

The required minimum floor area  $A_{\min}$  to install an appliance with refrigerant charge  $M$  (kg)

shall be in accordance with following:  $A_{\min} = (M / (2.5 \times (LFL)^{(5/4)} \times h_0))^2$

Where:

Table GG.1 - Maximum charge (kg)

Category	LFL (kg/m <sup>3</sup> )	h <sub>0</sub> (m)	Floor area (m <sup>2</sup> )						
			4	7	10	15	20	30	50
R32	0.306	1	1.14	1.51	1.8	2.2	2.54	3.12	4.02
		1.8	2.05	2.71	3.24	3.97	4.58	5.61	7.254
		2.2	2.5	3.31	3.96	4.85	5.6	6.86	8.85

Table GG.2 - Minimum room area (m<sup>2</sup>)

Category	LFL (kg/m <sup>3</sup> )	h <sub>0</sub> (m)	Charge amount (M) (kg)						
			Minimum room area (m <sup>2</sup> )						
R32	0.306		1.224kg	1.836kg	2.448kg	3.672kg	4.896kg	6.12kg	7.956kg
		0.6	29	29	51	116	206	321	543
		1		10	19	42	74	116	196
		1.8		3	6	13	23	36	60
		2.2		2	4	9	15	24	40

## Installation Safety Principles

### 1. Site Safety



Open Flames Prohibited



Ventilation Necessary

### 2. Operation Safety



Mind Static Electricity



Must wear protective clothing and anti-static gloves



Don't use mobile phone

## INSTALLATION PRECAUTIONS(R32)

### 3. Installation Safety

- Refrigerant Leak Detector
- Appropriate Installation Location



















The left picture is the schematic diagram of a refrigerant leak detector.

Please note that:

1. The installation site should be well-ventilated.
2. The sites for installing and maintaining an air conditioner using Refrigerant R32 should be free from open fire or welding, smoking, drying oven or any other heat source higher than 548 which easily produces open fire.
3. When installing an air conditioner, it is necessary to take appropriate anti-static measures such as wear anti-static clothing and/or gloves.
4. It is necessary to choose the site convenient for installation or maintenance wherein the air inlets and outlets of the indoor and outdoor units should be not surrounded by obstacles or close to any heat source or combustible and/or explosive environment.
5. If the indoor unit suffers refrigerant leak during the installation, it is necessary to immediately turn off the valve of the outdoor unit and all the personnel should go out till the refrigerant leaks completely for 15 minutes. If the product is damaged, it is a must to carry such damaged product back to the maintenance station and it is prohibited to weld the refrigerant pipe or conduct other operations on the user's site.
6. It is necessary to choose the place where the inlet and outlet air of the indoor unit is even.
7. It is necessary to avoid the places where there are other electrical products, power switch plugs and sockets, kitchen cabinet, bed, sofa and other valuables right under the lines on two sides of the indoor unit.

### Suggested Tools

Tool	Picture	Tool	Picture	Tool	Picture
Standard Wrench		Pipe Cutter		Vacuum Pump	
Adjustable/ Crescent Wrench		Screw drivers (Phillips & Flat blade)		Safety Glasses	
Torque Wrench		Manifold and Gauges		Work Gloves	
Hex Keys or Allen Wrenches		Level		Refrigerant Scale	
Drill & Drill Bits		Flaring tool		Micron Gauge	
Hole Saw		Clamp on Amp Meter			

# INSTALLATION PRECAUTIONS



## Pipe Length and Additional Refrigerant

Inverter Models Capacity (Btu/h)	18K-24K
Length of pipe with standard charge	5m
Maximum distance between indoor and outdoor unit	25m
Additional refrigerant charge	25g/m
Max. diff. in level between indoor and outdoor unit	10m
Type of refrigerant	R32

## Torque Parameters

PIPE Size	Newton meter[N x m]	Pound-force foot (1bf-ft)	Kilogram-force meter (kgf-m)
1/4 " ( $\phi$ 6.35)	18 - 20	24.4 - 27.1	2.4 - 2.7
3/8 " ( $\phi$ 9.52)	30 - 35	40.6 - 47.4	4.1 - 4.8
1/2 " ( $\phi$ 12)	45 - 50	61.0 - 67.7	6.2 - 6.9
5/8 " ( $\phi$ 15.88)	60 - 65	81.3 - 88.1	8.2 - 8.9

## Dedicated Distribution Device and Wire for Air Conditioner

INVERTER TYPE MODEL capacity (Btu/h)		18k	24k
		sectional area	
Power supply cable	N	2.5mm <sup>2</sup>	2.5mm <sup>2</sup>
	L	2.5mm <sup>2</sup>	2.5mm <sup>2</sup>
		2.5mm <sup>2</sup>	2.5mm <sup>2</sup>
Connection cable	N	1.5mm <sup>2</sup>	2.5mm <sup>2</sup>
	L or (L)	1.5mm <sup>2</sup>	2.5mm <sup>2</sup>
	1	1.5mm <sup>2</sup>	2.5mm <sup>2</sup>
		1.5mm <sup>2</sup>	2.5mm <sup>2</sup>

 **Note:** This table is only for reference, the installation shall meet the requirements of local laws and regulations.

# INDOOR UNIT INSTALLATION

## **Step1: Select Installation location**

- 1.1 Ensure the installation complies with the installation minimum dimensions (defined below) and meets the minimum and maximum connecting piping length and maximum change in elevation as defined in the System Requirements section.
- 1.2 Air inlet and outlet will be clear of obstructions, ensuring proper airflow throughout the room.
- 1.3 Condensate can be easily and safely drained.
- 1.4 All connections can be easily made to outdoor unit.
- 1.5 Indoor unit is out of reach of children.
- 1.6 A mounting wall strong enough to withstand four times the full weight and vibration of the unit.
- 1.7 Filter can be easily accessed for cleaning.
- 1.8 Leave enough free space to allow access for routine maintenance.
- 1.9 Install at least 10 ft. (3 m) away from the antenna of TV set or radio. Operation of the air conditioner may interfere with radio or TV reception in areas where reception is weak. An amplifier may be required for the affected device.
- 1.10 Do not install in a laundry room or by a swimming pool due to the corrosive environment.

## **Minimum Indoor Clearances**

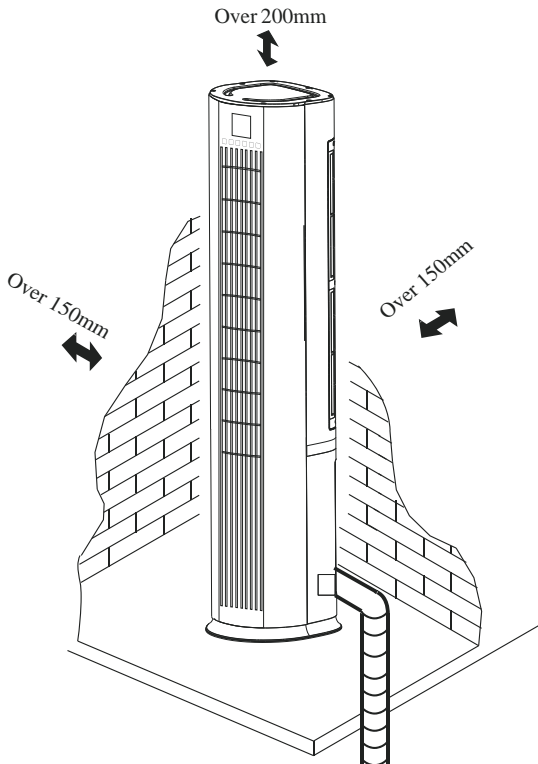

# INDOOR UNIT INSTALLATION

## Step2: Drill Wall Hole

A hole in the wall should be drilled for refrigerant piping ,the drainage pipe, and connecting cables.

3.1 Determine the location of wall hole base on the position of mounting plate.

3.2 The hole should be have a 70mm diameter at least and a small oblique angle to facilitate drainage.

3.3 Drill the wall hole with 70mm core drill and with small oblique angle lower than the indoor end about 5mm to 10mm.

3.4 Place the wall sleeve and wall sleeve cover(both are optional parts) to protect the connection parts.

### **Caution:**

When drill the wall hole, maker sure to avoid wires, plumbing and other sensitive components.

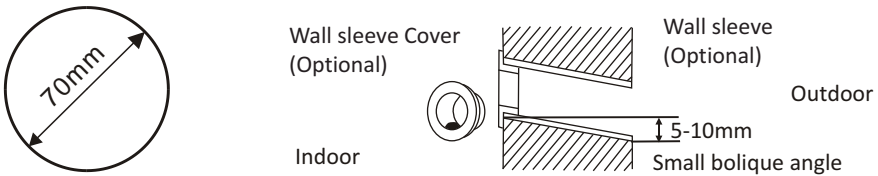

## Step2: Connecting Refrigerant Pipe

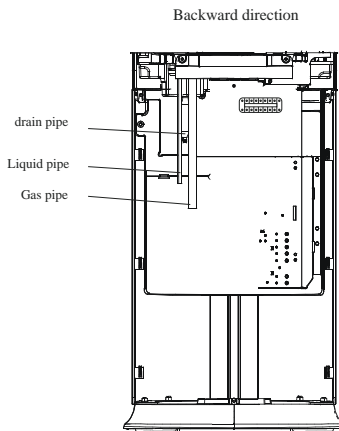

# INDOOR UNIT INSTALLATION

4.1 Bending the connecting pipes with the port facing up as shown in the figure.

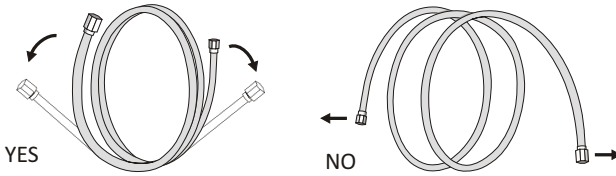

4.2 Take off the plastic cover in the pipe ports and take off the protective cover on the end of piping connectors.

4.3 Check whether there is any sundry on the port of the connecting pipe and make ensure the port is clean.

4.4 After align the center, rotate the nut of the connecting pipe to tighten the nut as tightly as possible by hand.

4.5 Use a torque wrench to tighten it according to the torque values in the torque requirements table; (Refer to the torque requirements table on section **INSTALLATION PRECAUTIONS**)

4.7 Wrap the joint with the insulation pipe.

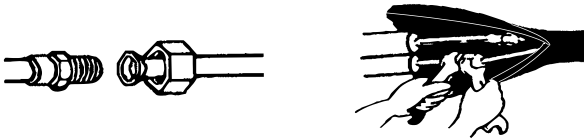

**Note:** For R32 refrigerant, the connector should be placed outdoors.

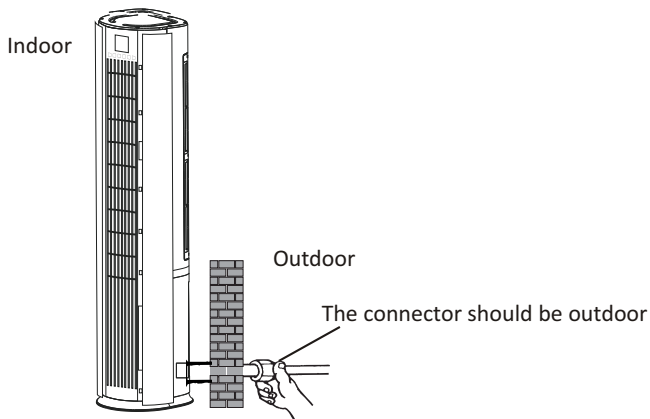

# INDOOR UNIT INSTALLATION

## Step5: Connect Drainage Hose

5.1 Connect the drainage hose to the drainage port, ensure the joint is firm and the sealing effect is good.

5.2 Wrap the joint firmly with teflon tape to ensure no leaks.

**Note:** Make sure there is no twists or dents, and the pipes should be placed obliquely downward to avoid blockage, to ensure proper drainage.

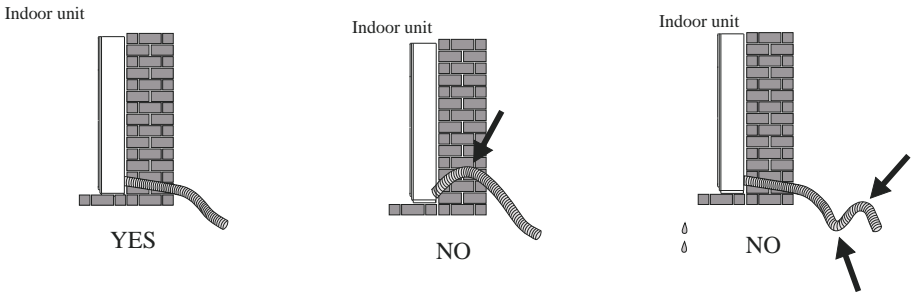

## Step6: Connect Wiring

6.1 Choose the right cables size determined by the maximum operating current on the nameplate. (Check the cables size refer to section

### **INSTALLATION PRECAUTIONS)**

6.2 Take down the front panel as indicated in the picture.

6.3 Take off the cover as indicated in the picture ( by removing a screw ).

6.4 For the electrical connections, see the circuit diagram on the right part of the unit under the front panel.

6.5 Connect the cable wires to the screw terminals by following the numbering ,Use wire size suitable to the electric power input (see name plate on the unit) and according to all current national safety code requirements.

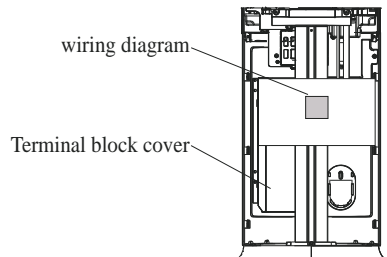
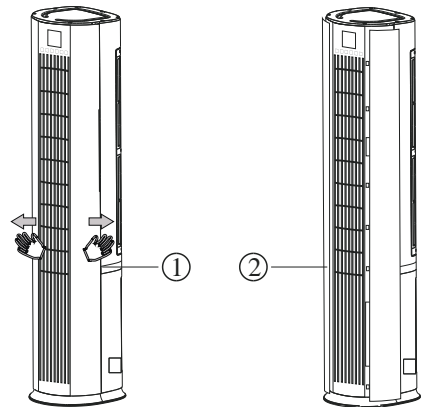

- ⚠ The cable connecting the outdoor and indoor units must be suitable for outdoor use.
- ⚠ An efficient earth connection must be ensured. If the power cable is damaged, it must be replaced by an authorised Service Centre.

## INDOOR UNIT INSTALLATION

### **Step7: Wrap Piping and Cable**

After the refrigerant pipes, connecting wires and drainage hose are all installed, in order to save space, protect and insulate them, it must be bundle with insulating tape before passing them through the wall hole.

7.1 Arrange the pipes ,cables and drainage hose well as the following picture.

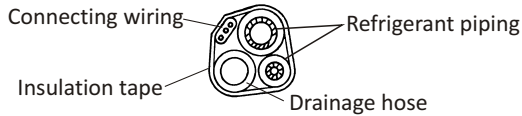

**Note:** (I) Make sure the drainage hose is at the bottom.  
(II) Avoid crossing and bending of parts.

7.2 Using the insulating tape wrap the refrigerant pipes, connecting wires and drainage hose together tightly.

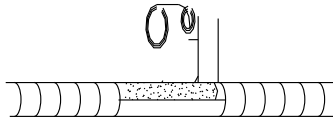

### **Step8: Mount Indoor Unit**

- 8.1 Slowly pass the refrigerant pipes, connecting wires and drainage hose wrapped bundle through the wall hole.
- 8.2 Hook the top of indoor unit on the mounting plate.
- 8.3 Apply slight pressure to the left and right sides of the indoor unit, make sure the indoor unit is hooked firmly.
- 8.4 Push down the bottom of indoor unit to let the snaps onto the hooks of the mounting plate, and make sure it is hooked firmly.

**Sometimes, if the refrigerant pips were already embedded in the wall, or if you want to connecting the pips and wires on the wall, do as below:**

- (I) Hook the top of the indoor unit on the mounting plate without piping and wiring.
- (II) Lift the indoor unit opposite the wall, unfold the bracket on the mounting plate, and use this bracket to prop up the indoor unit, there will be a big space for operation.
- (III) Do the refrigerant piping, wiring, connect Drainage hose, and wrap them as **Step 4 to 7**.

# OUTDOOR UNIT INSTALLATION

## **Step1: Select Installation Location**

Select a site that allows for the following:

- 1.1 Do not install the outdoor unit near sources of heat, steam or flammable gas.
- 1.2 Do not install the unit in too windy or dusty places.
- 1.3 Do not install the unit where people often pass. Select a place where the air discharge and operating sound will not disturb the neighbors.
- 1.4 Avoid installing the unit where it will be exposed to direct sunlight ( other wise use a protection, if necessary, that should not interfere with the air flow).
- 1.5 Reserve the spaces as shown in the picture for the air to circulate freely.
- 1.6 Install the outdoor unit in a safe and solid place.
- 1.7 If the outdoor unit is subject to vibration, place rubber blankets onto the feet of the unit.

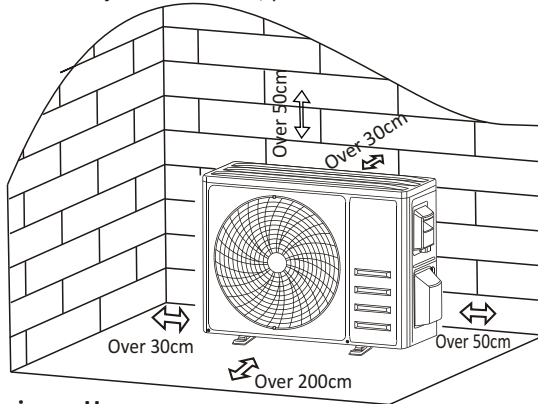

## **Step2: Install Drainage Hose**

- 2.1 This step only for heating pump models.
- 2.2 Insert the drainage joint to the hole at the bottom of the outdoor unit.
- 2.3 Connect the drainage hose to the joint and make the connection well enough.

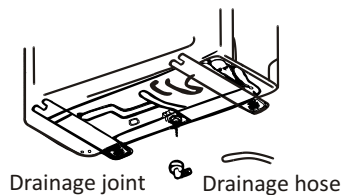

## **Step3: Fix Outdoor Unit**

- 3.1 According to the outdoor unit installation dimensions to mark the installation position for expansion bolts .
- 3.2 Drill holes and clean the concrete dust and place the bolts .
- 3.3 If applicable install 4 rubber blankets on the hole before place the outdoor unit (Optional).  
This will reduce vibrations and noise.
- 3.4 Place the outdoor unit base on the bolts and pre-drilled holes.
- 3.5 Use wrench to fix the outdoor unit firmly with bolts.

### **Note:**

The outdoor unit can be fixed on a wall-mounting bracket. Follow the instruction of the wall-mounting bracket to fix the wall-mounting bracket on the wall, and then fasten the outdoor unit on it and keep it horizontal. The wall-mounting bracket must be able to support at least 4 times of the weight of outdoor unit.

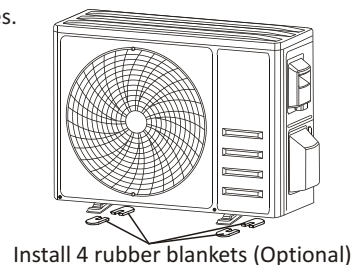

# OUTDOOR UNIT INSTALLATION

## Step4: Install Wiring

- 4.1 Use a phillips screwdriver to unscrew wiring cover, grasp and press it down gently to take it down.
- 4.2 Unscrew the cable clamp and take it down.
- 4.3 According to the wiring diagram pasted inside the wiring cover, connect the connecting wires to the corresponding terminals, and ensure all connections are firmly and securely.
- 4.4 Reinstall the cable clamp and wiring cover.

**Note:** When connecting the wires of indoor and outdoor units, the power should be cut off.

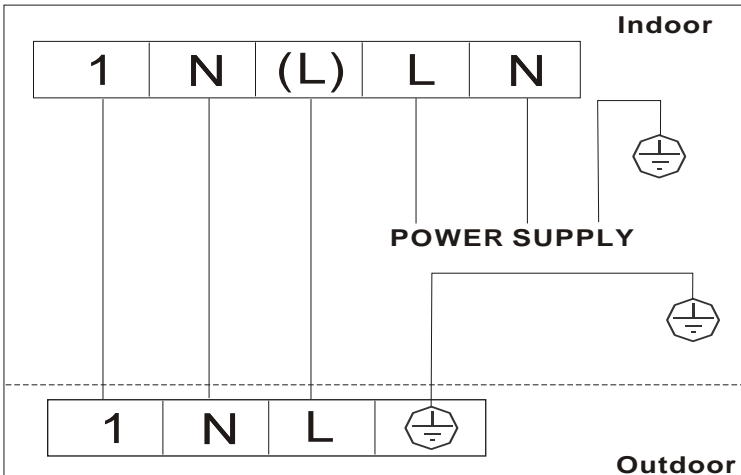
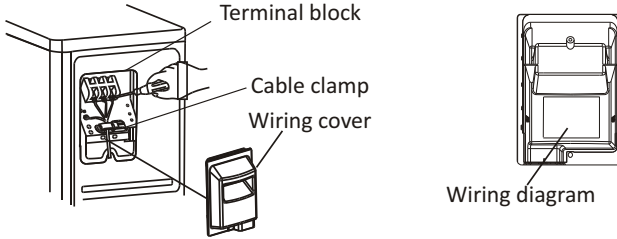

# OUTDOOR UNIT INSTALLATION

## **Step5: Connecting Refrigerant Pipe**

- 5.1 Unscrews the valve cover, grasp and press it down gently to take it down(if the valve cover is applicable).
- 5.2 Remove the protective caps from the end of valves.
- 5.3 Take off the plastic cover in the pipe ports and check whether there is any sundry on the port of the connecting pipe and make ensure the port is clean.
- 5.4 After align the center, rotate the flare nut of the connecting pipe to tighten the nut as tightly as possible by hand.
- 5.5 Use a spanner hold the body of the valve and use a torque wrench to tighten the flare nut according to the torque values in the torque requirements table.  
(Refer to the torque requirements table on section **INSTALLATION PRECAUTIONS**)

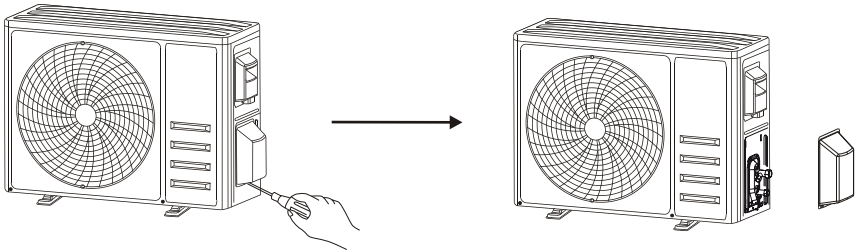

Take down the valve cover

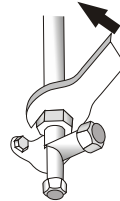
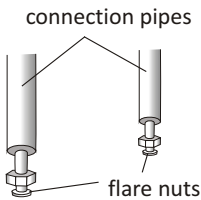

# OUTDOOR UNIT INSTALLATION

## **Step6: Vacuum Pumping**

- 6.1 Use a spanner to take down the protective caps from the service port, low pressure valve and high pressure valve of the outdoor unit.
- 6.2 Connect the pressure hose of manifold gauge to the service port on the outdoor unit low pressure valve.
- 6.3 Connect the charge hose from the manifold gauge to the vacuum pump.
- 6.4 Open the low pressure valve of the manifold gauge and close the high pressure valve.
- 6.5 Turn on the vacuum pump to vacuum the system.
- 6.6 The vacuum time should not be less than 15 minutes, or make sure the compound gauge indicates  $-0.1$  MPa ( $-76$  cmHg)
- 6.7 Close the low pressure valve of the manifold gauge and turn off the vacuum.
- 6.8 Hold the pressure for 5 minutes, make sure that the rebound of compound gauge pointer does not exceed  $0.005$  MPa.
- 6.9 Open the low pressure valve counterclockwise for  $1/4$  turn with hexagonal wrench to let a little refrigerant fill in the system, and close the low pressure valve after 5 seconds and quickly remove the pressure hose.
- 6.10 Check all indoor and outdoor joints for leakage with soapy water or leak detector.
- 6.11 Fully open the low pressure valve and high pressure valve of the outdoor unit with hexagonal wrench.
- 6.12 Reinstall the protective caps of the service port, low pressure valve and high pressure valve of the outdoor unit.
- 6.13 Reinstall the valve cover.

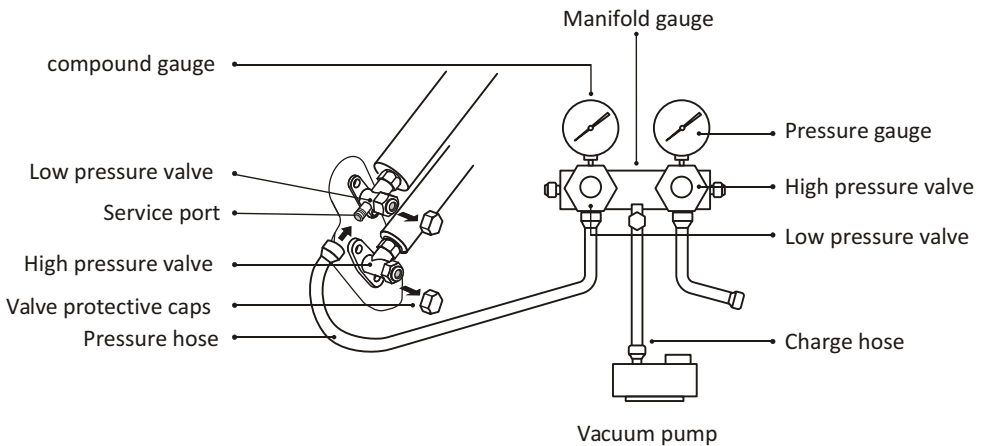

# TEST OPERATION

## Inspections Before Test Run

Do the following checks before test run.

Description	Inspection method
Electrical safety inspection	<ul style="list-style-type: none"> <li>• Check whether the power supply voltage complies with specification.</li> <li>• Check whether there is any wrong or missing connection between the power lines, signal line and earth wires.</li> <li>• Check whether the earth resistance and insulation resistance comply with requirements.</li> </ul>
Installation safety inspection	<ul style="list-style-type: none"> <li>• Confirm the direction and smoothness of drainage pipe.</li> <li>• Confirm that the joint of refrigerant pipe is installed completely.</li> <li>• Confirm the safety of outdoor unit, mounting plate and indoor unit installation.</li> <li>• Confirm that the valves are fully open.</li> <li>• Confirm that there are no foreign objects or tools left inside the unit.</li> <li>• Complete installation of indoor unit air inlet grille and panel.</li> </ul>
Refrigerant leakage detection	<ul style="list-style-type: none"> <li>• The piping joint, the connector of the two valves of the outdoor unit, the valve spool, the welding port, etc., where leakage may occur.</li> <li>• Foam detection method: Apply soapy water or foam evenly on the parts where leakage may occur, and observe whether bubbles appear or not, if not, it indicates that the leakage detection result is safe.</li> <li>• Leak detector method: Use a professional leak detector and read the instruction of operation, detect at the position where leakage may occur.</li> <li>• The duration of leak detection for each position should last for 3 minutes or more; If the test result shows that there is leakage, the nut should be tightened and tested again until there is no leakage; After the leak detection is completed, wrap the exposed pip connector of indoor unit with thermal insulation material and wrap with insulation tape.</li> </ul>

## TEST OPERATION

### **Test Run Instruction**

1. Turn on the power supply.
2. Press the ON/OFF button on the remote controller to turn on the air conditioner.
3. Press the Mode button to switch the mode COOL and HEAT.  
In each mode set as below:  
COOL-Set the lowest temperature  
HEAT-Set the highest temperature
4. Run about 8 minutes in each mode and check all functions are properly run and respond the remote controller. Functions check as recommended:
  - 4.1 If the outlet air temperature respond the cool and heat mode
  - 4.2 If the water drains properly from the drainage hose
  - 4.3 If the Louver and deflectors(optional) rotate properly
5. Observe the test run state of the air conditioner at least 30 minutes.
6. After the successfully test run, return the normal setting and press ON/OFF button on the remote controller to turn off the unit.
7. Inform the user to read this manual carefully before use, and demonstrate to the user how to use the air conditioner, the necessary knowledge for service and maintenance, and the reminder for storage of accessories.

### **Note:**

If the ambient temperature is excess the range refer to section OPERATION INSTRUCTIONS, and it can not run COOL or HEAT mode, lift the front panel and refer to the emergency button operation to run the COOL and HEAT mode.

# MAINTENANCE

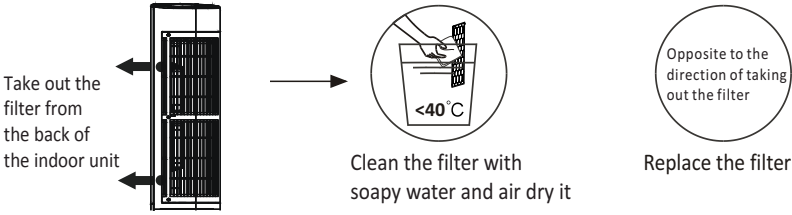
<p><b>Warning</b></p>	<ul style="list-style-type: none"> <li>• When cleaning, you must shut down the machine and cut off the power supply for more than 5 minutes.</li> <li>• Under no circumstances should the air conditioner be flushed with water.</li> <li>• Volatile liquid (e.g. thinner or gasoline) will damage the air conditioner, so only use soft dry cloth or wet cloth dipped with neutral detergent to clean the air conditioner.</li> <li>• Pay attention to cleaning the filter screen regularly to avoid dust covering which will affect the filter screen effect. When the operating environment is dusty, the cleaning frequency should be increased appropriately.</li> <li>• After removing the filter screen, do not touch the fins of the indoor unit to avoid scratching.</li> </ul>
<p><b>Clean the unit</b></p>	 <p>Wring it dry   Gentle wipe the unit surface</p> <p>Tip: Wipe frequently to keep air conditioner clean and good appearance .</p>
<p><b>Clean the filter</b></p>	 <p>Take out the filter from the back of the indoor unit</p> <p>Clean the filter with soapy water and air dry it</p> <p>Replace the filter</p> <p>Opposite to the direction of taking out the filter</p> <p>Tip: When you find accumulated dust in the filter, please clean the filter in time to ensure the clean, healthy and efficient operation inside the air conditioner.</p>
<p><b>Service and maintenance</b></p>	<ul style="list-style-type: none"> <li>• When the air conditioner is not in use for a long time, do the following work: Take out the batteries of the remote controller and disconnect the power supply of the air conditioner.</li> <li>• When starting to use after long-term shutdown:             <ol style="list-style-type: none"> <li>1. Clean the unit and filter screen;</li> <li>2. Check whether there are obstacles at the air inlet and outlet of indoor and outdoor units;</li> <li>3. Check whether the drain pipe is unobstructed;</li> </ol>             Install the batteries of the remote controller and check whether the power is on.           </li> </ul>

## TROUBLESHOOTING

MALFUNCTION	POSSIBLE CAUSES
The appliance does not operate	Power failure/plug pulled out.
	Damaged indoor/outdoor unit fan motor.
	Faulty compressor thermomagnetic circuit breaker.
	Faulty protective device or fuses.
	Loose connections or plug pulled out.
	It sometimes stops operating to protect the appliance.
	Voltage higher or lower than the voltage range.
	Active TIMER-ON function.
Damaged electronic control board.	
Strange odor	Dirty air filter.
Noise of running water	Back flow of liquid in the refrigerant circulation.
A fine mist comes from the air outlet	This occurs when the air in the room becomes very cold, for example in the “COOLING” or “DEHUMIDIFYING/DRY” modes.
A strange noise can be heard	This noise is made by the expansion or contraction of the front panel due to variations in temperature and does not indicate a problem.
Insufficient airflow, either hot or cold	Unsuitable temperature setting.
	Obstructed air conditioner intakes and outlets.
	Dirty air filter.
	Fan speed set at minimum.
	No refrigerant.
The appliance does not respond to commands	Remote control is not close enough to indoor unit.
	The batteries of remote control need to be replaced.
	Obstacles between remote control and signal receiver in indoor unit.
The display is off	Active DISPLAY function.
	Power failure.
Switch off the air conditioner immediately and cut off the power supply in the event of:	Strange noises during operation.
	Faulty electronic control board.
	Faulty fuses or switches.
	Spraying water or objects inside the appliance.
	Overheated cables or plugs.
	Very strong smells coming from the appliance.

# TROUBLESHOOTING

## ERROR CODE ON THE DISPLAY

In case of error, the display on the indoor unit shown the following error codes:

Display	Description of the trouble
E1	Indoor room temperature sensor fault
E2	Indoor pipe temperature sensor fault
E3	Outdoor pipe temperature sensor fault
E4	Refrigerant system leakage or fault
E6	Malfunction of indoor fan motor
E7	Outdoor ambient temperature sensor fault
E0	Indoor and outdoor communication fault
E8	Outdoor discharge temperature sensor fault
E9	Outdoor IPM module fault
EA	Outdoor current detect fault
EE	Outdoor PCB EEPROM fault
EF	Outdoor fan motor fault
EH	Outdoor suction temperature sensor fault

## DISPOSAL GUIDELINE (European)

This appliance contains refrigerant and other potentially hazardous materials. When disposing of this appliance, the law requires special collection and treatment. **DO NOT** dispose of this product as household waste or unsorted municipal waste.

When disposing of this appliance, you have the following options:

- Dispose of the appliance at designated municipal electronic waste collection facility.
- When buying a new appliance, the retailer will take back the old appliance free of charge.
- The manufacturer will also take back the old appliance free of charge.
- Sell the appliance to certified scrap metal dealers.
- Disposing of this appliance in the forest or other natural surroundings endangers your health and is bad for the environment. Hazardous substances may leak into the ground water and enter the food chain.



# **AIR CONDITIONER REMOTE CONTROLLER ILLUSTRATION**

**Thank you very much for purchasing our air conditioner.  
Please read this operation manual carefully before using  
your air conditioner. Make sure to save this manual for  
future reference.**

# REMOTE CONTROL

## Remote control DISPLAY

No.	Symbols	Meaning
1		Battery indicator
2		Auto Mode
3		Cooling Mode
4		Dry Mode
5		Fan only Mode
6		Heating Mode
7		ECO Mode
8		Timer
9		Temperature indicator
10		Fan speed: Auto/ low/ low-mid/ mid/ mid-high/ high
11		Mute function
12		TURBO function
13		Up-down auto swing
14		Left-right auto swing
15		SLEEP function
16		Health function
17		I FEEL function
18		8°C heating function
19		Signal indicator
20		Gentle wind
21		Child-Lock
22		Display ON/OFF

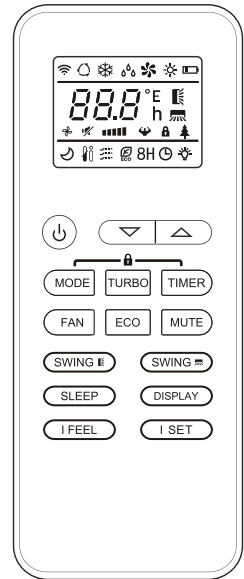

The display and some functions of the remote control may vary according to the model.

## REMOTE CONTROL

No.	Button	Function
1		To turn on/off the air conditioner .
2	^	To increase temperature, or Timer setting hours.
3	v	To decrease temperature, or Timer setting hours.
4	MODE	To select the mode of operation (AUTO, COOL, DRY, FAN, HEAT).
5	ECO	To activate/deactivate the ECO function.
		Long press to activate/deactivate the 8°C heating function (depending on models).
6	TURBO	To activate/deactivate the TURBO function.
7	FAN	To select the fan speed of auto/low/mid/high.
8	TIMER	To set the time for timer on/off.
9	SLEEP	To switch-on/off the function SLEEP.
10	DISPLAY	To switch-on/off the LED display.
11	SWING ◊	To stop or start horizontal louver movement or set the desired up/down air flow direction.
12	SWING <>	To stop or start horizontal louver movement or set the desired left/rightair flow direction.
13	I FEEL	To switch-on/off the I FEEL function.
14	MUTE	To switch-on/off the MUTE function.
		Long press to activate/deactivate the GEN function (depending on models).
15	MODE + TIMER	To activate/deactivate the CHILD-LOCK function.
16	SWING ◊ + SWING <>	To activate/deactivate the SELF-CLEAN function (depending on models).
17	FAN + MUTE	To activate/deactivate the GENTLE WIND function (depending on models).
18	SLEEP + DISPLAY	To activate/deactivate the HEALTH function (depending on models).
19	I SET	To memory the setting temperature, setting mode and setting fan speed as you need.

⚠ The display and some functions of the remote control may vary according to the model.

⚠ The shape and position of buttons and indicators may vary according to the model, but their function is the same.

⚠ The unit confirms the correct reception of each button with the beep.

# REMOTE CONTROL

## Replacement of Batteries

Remove the battery cover plate from the rear of the remote control, by sliding it in direction as the arrow.

Install the batteries according the direction (+ and -) shown on the Remote Control.

Reinstall the battery cover by sliding it into place.

⚠ Use 2 pieces LRO3 AAA (1.5V) batteries.

Do not use rechargeable batteries.

Replace the old batteries with new ones of the same type when the display is no longer legible.

Do not dispose batteries as unsorted municipal waste.

Collection of such waste separately for special treatment is necessary.

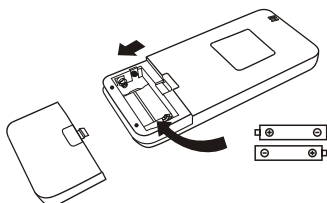

⚠ For some models, each time when insert the batteries in the remote controller for the first time, you can set the Cooling only or Heating pump control type. As soon as you insert the batteries, turn off the remote controller, and operate as below.

1. Long press the **MODE** button, until the (❄) icon flash, to set the Cooling only type.

2. Long press the **MODE** button, until the (🔥) icon flash, to set the Heating pump type.

**Note:** If you set the remote control in cooling mode, it will not be possible to activate the heating function in units with a heating pump. If you need to reset, take out the batteries and install again.

⚠ For some models of the remote controller, you can program the temperature display between °C and °F.

1. Press and hold the **TURBO** button over 5 seconds to get into the change mode;

2. Press and hold the **TURBO** button, until it switch to °C and °F;

3. Then release the pressing and wait for 5 seconds, the function will be selected.

### Note:

1. Direct the remote control toward the Air conditioner.

2. Check that there are no objects between the remote control and the Signal receptor in the indoor unit.

3. Never leave the remote control exposed to the rays of the sun.

4. Keep the remote control at a distance of at least 1m from the television or other electrical appliances.

# REMOTE CONTROL

## COOLING MODE

**COOL** ❄️

The cooling function allows the air conditioner to cool the room and reduce Air humidity at the same time.

To activate the cooling function (COOL), press the **MODE** button until the symbol ❄️ appears on the display.

With the button  $\nabla$  or  $\blacktriangle$  set a temperature lower than that of the room.

## FAN MODE (Not FAN button)

**FAN** 🌀

Fan mode, air ventilation only.

To set the FAN mode, press **MODE** until 🌀 appears on the display.

## DRY MODE

**DRY** 💧

This function reduces the humidity of the air to make the room more comfortable.

To set the DRY mode, Press **MODE** until 💧 appears in the display. An automatic function of pre-setting is activated.

## AUTO MODE

**AUTO** 🔄

Automatic mode.

To set the AUTO mode, press **MODE** until 🔄 appears on the display.

In AUTO mode the run mode will be set automatically according to the room temperature.

## HEATING MODE

**HEAT** ☀️

The heating function allows the air conditioner to heat the room.

To activate the heating function (HEAT), press the **MODE** button until the symbol ☀️ appears on the display.

With the button  $\nabla$  or  $\blacktriangle$  set a temperature higher than that of the room.

⚠️ In HEATING operation, the appliance can automatically activate a defrost cycle, which is essential to clean the frost on the condenser so as to recover its heat exchange function. This procedure usually lasts for 2-10 minutes. During defrosting, indoor unit fan stop operation. After defrosting, it resumes to HEATING mode automatically.

⚠️ (For North American market)

If necessary, you can press ECO button 10 times within 8 seconds under heating mode to start the forced defrosting. It will defrost the outdoor ice much faster.

## FAN SPEED function (FAN button)

**FAN** 🌀

Change the operating fan speed.

Press **FAN** button to set the running fan speed, it can be set to AUTO/ MUTE/ LOW/ LOW-MID / MID/ MID-HIGH/ HIGH/ TURBO speed circularly.



## Child-Lock function

1. Long press **MODE** and **TIMER** button together to active this function, and do it again to deactivate this function.
2. Under this function, no single button will active.

# REMOTE CONTROL

## TIMER function ---- TIMER ON



To automatic switch on the appliance.

When the unit is switch-off, you can set the TIMER ON.

To set the time of automatic switch-on as below:

1. Press **TIMER** button first time to set the switch-on, and will appear on the remote display and flashes.
2. Press  $\wedge$  or  $\vee$  to button to set desired Timer-on time. Each time you press the button, the time increases/decreases by half an hour between 0 and 10 hours and by one between 10 and 24 hours.
3. Press **TIMER** button second time to confirm.
4. After Timer-on setting, set the needed mode (Cool/ Heat/ Auto/ Fan/ Dry), by press the **MODE** button. And set the needed fan speed, by press **FAN** button. And press  $\wedge$  or  $\vee$  to set the needed operation temperature.

CANCEL it by press **TIMER** button.

## TIMER function ---- TIMER OFF



To automatic switch off the appliance.

When the unit is switch-on, you can set the TIMER OFF.

To set the time of automatic switch-off, as below:

1. Confirm the appliance is ON.
2. Press the **TIMER** button at first time to set the switch-off.  
Press  $\wedge$  or  $\vee$  to set the needed timer.
3. Press **TIMER** button at the second time to confirm.

CANCEL it by press **TIMER** button.

**Note:** All programming should be operated within 5 seconds, otherwise the setting will be cancelled.

## SWING function



1. Press the button **SWING** to activate the louver,
  - 1.1 Press to activate the horizontal flaps to swing from up to down, the will appear on the remote display.  
Press again to stop the swing movement at the current angle.
  - 1.2 Press to active the vertical deflectors to swing from left to right, the will appear on the remote display.  
Press again to stop the swing movement at the current angle.
2. If the vertical deflectors are positioned manually which placed under the flaps, they allow to move the air flow direct to rightward or leftward.
3. For some inverter heating models, press horizontal **SWING** and vertical **SWING** together button at the same time, it will activate the Self-Clean function.

This adjustment must be done while the appliance is switched off.

Never position “Flaps” manually, the delicate mechanism might seriously damaged!

Never put fingers, sticks or other objects into the air inlet or outlet vents. Such accidental contact with live parts might cause unforeseeable damage or injury.

## TURBO function



To activate turbo function, press the **TURBO** button, and will appear on the display.

Press again to cancel this function.

In COOL/ HEAT mode, when you select TURBO feature, the appliance will turn to quick COOL or quick HEAT mode, and operate the highest fan speed to blow strong airflow.

# REMOTE CONTROL

## MUTE function

**MUTE** 

1. Press **MUTE** button to activate this function, and  will appear on the remote display. Do it again to deactivate this function.
2. When the MUTE function runs, the remote controller will display the auto fan speed, and the indoor unit will operate at lowest fan speed to be quiet feeling.
3. When press FAN/ TURBO/ SLEEP button, the MUTE function will be cancel. MUTE function can not be activated under dry mode.

## SLEEP function

**SLEEP** 

Pre-setting automatic operating program.

Press **SLEEP** button to activate the SLEEP function, and  appears on the display. Press again to cancel this function.

After 10 hours running in sleep mode, the air conditioner will change to the previous setting mode.

## I FEEL function (Optional)

**I FEEL** 

Press **I FEEL** button to activate the function, the  will appear on the remote display. Do it again to deactivate this function.

This function enables the remote control to measure the temperature at its current location, and send this signal to the air conditioner to optimize the temperature around you and ensure the comfort.

It will automatically deactivate 2 hours later.

## ECO function

**ECO** 

In this mode the appliance automatically sets the operation to save energy.

Press the **ECO** button, the  appears on the display, and the appliance will run in ECO mode. Press again to cancel it.

**Note:** The ECO function is available in both COOLING and HEATING modes.

## DISPLAY function (Indoor display)

**DISPLAY**

Switch ON/OFF the LED display on panel.

Press **DISPLAY** button to switch off the LED display on the panel. Press again to switch on the LED display.



## GEN function (Optional)

1. Turn on the indoor unit at first, and long press **MUTE** button 3 seconds to activate, and do it again to deactivate this function.
2. Under this function, short press **MUTE** button to select the General type L3 - L2 - L1 - OF.
3. Select OF and wait 2 seconds to exit it.

# REMOTE CONTROL

## SELF-CLEAN function (Optional)

Only optional for some heating pump inverter appliance.

To active this function, turn off the indoor unit at first, then press  and  button at the same time toward the indoor unit, until hear a beep, and  will appear on the remote controller display and the indoor LED display.

1. This function helps carry away the accumulated dirt, bacteria, etc from the indoor evaporator.
2. This function will run about 30 minutes, and it will return to the pre-setting mode. You can press  button to cancel this function during the process.

You will hear 2 beeps when it's finished or cancelled.



 It's normal if there is some noise during this function process, as plastic materials expand with heat and contract with cold.

 We suggest operating this function at the following ambient conditions to avoid certain safety protection features.



Indoor unit	Temp < 86°F (30°C)
Outdoor unit	41°F (5°C) < Temp < 86°F (30°C)

 It's suggested to utilize this function every 3 months.

## 8°C heating function (Optional)

1. Long press  button over 3 seconds to active this function, and  (  ) will appear on the remote display.  
Do it again to deactivate this function.
2. This function will auto start the heating mode when the room temperature is lower than 8°C (46°F), and it will return to standby if the temperature reaches 9°C (48°F).
3. If the room temperature is higher than 18°C (64°F), the appliance will cancel this function automatically.

## Health function (Optional)

1. Turn on the indoor unit at first, and long press  and  button together 3 seconds to active this function,  will appear on the display.  
Do it again to deactivate it.
2. When the HEALTH function is initiated, the Ionizer/ Plasma/ Bipolar Ionizer/ UVC Lights (depending on models) will be energized and running.

## I SET function (Optional)

Remember your favorite setting and run into it by press One button

Remember the favorite setting:

1. In each mode (COOLING/ HEATING/ FAN/ DRY), long press " I SET " button over 3 seconds to remember it;
  2. When "AU" flashing appears on the remote controller display, that means the remote controller remember your favorite setting;
- \* Press any button to quit, and you can reset it by repeat 1, 2 operation.

Run into the favorite setting:

1. In each mode (COOLING/ HEATING/ FAN/ DRY), one press " I SET " button to active;
2. The appliance will run as your favorite setting and you will see [AU] flashing on the remote controller;
3. Press it again or other buttons to cancel this function.

## Wi-Fi reset (Optional)

If there is Wi-Fi function, reset the Wi-Fi as below methods:

**Method 1:** Press **DISPLAY** button 6 times in 8 seconds , then you will hear 3 beeps and CF or AP will be showed on the indoor display.

**Method 2:** Press **ECO** button 6 times in 8 seconds , then you will hear 3 beeps and CF or AP will be showed on the indoor display.

**Method 3:** Long press **Mode** and  together over 3 seconds , then you will hear 3 beeps and CF or AP will be showed on the indoor display.





# Platinum

## APARAT DE AER CONDITIONAT SPLIT TIP COLOANĂ

### MANUAL DE INSTRUCȚIUNI

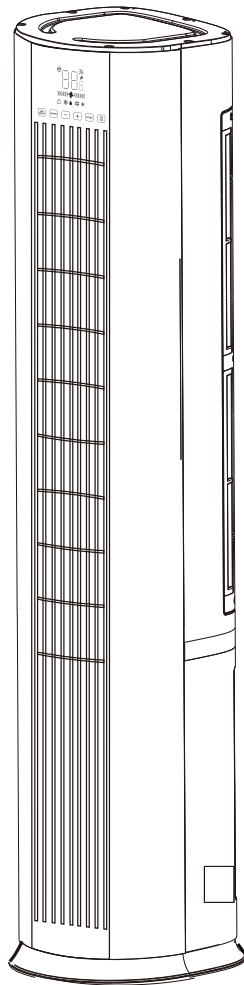

**TIP COLOANĂ**

Acest manual de instrucțiuni conține informații și recomandări importante pe care vă rugăm să le respectați pentru a obține cele mai bune rezultate de la aparatul de aer condiționat.

Vă mulțumim!



## CUPRINS

REGULI DE SIGURANȚĂ .....	1
DENUMIRILE COMPONENTELOR .....	4
INSTRUCȚIUNI DE UTILIZARE .....	6
INSTRUCȚIUNI DE SERVICE (R32) .....	7
REGULI DE SIGURANȚĂ ÎN TIMPUL INSTALĂRII .....	12
INSTALAREA UNITĂȚII INTERIOARE .....	15
INSTALAREA UNITĂȚII EXTERIOARE .....	20
TEST .....	24
ÎNTREȚINERE .....	26
DEPANARE .....	27

\* Pentru îmbunătățirea produsului, designul și specificațiile acestuia pot fi modificate fără notificare prealabilă. Contactați vânzătorul sau producătorul pentru detalii.

\* Forma și poziția butoanelor și indicatoarelor poate să fie diferită în funcție de model, dar funcțiile lor sunt aceleași.

# REGULI DE SIGURANȚĂ

## REGULI DE SIGURANȚĂ ȘI RECOMANDĂRI PENTRU INSTALATOR

1. Citiți acest manual înainte de a instala și utiliza aparatul.
2. În timpul instalării unităților interioare și exterioare, interziceți copiilor accesul în zona de lucru. Se pot întâmpla accidente imprevizibile.
3. Asigurați-vă că baza unității exterioare este fixată ferm.
4. Verificați dacă aerul nu poate intra în sistemul de răcire și verificați dacă există scurgeri de agent frigorific atunci când mutați aparatul de aer condiționat.
5. Efectuați un ciclu de test după instalarea aparatului de aer condiționat și notați datele de funcționare.
6. Protejați unitatea interioară cu o siguranță de capacitate adecvată pentru curentul maxim de intrare sau cu un alt dispozitiv de protecție la suprasarcină.
7. Asigurați-vă că datele rețelei de alimentare corespund celor de pe plăcuța de identificare. Păstrați curat comutatorul sau priza de alimentare. Introduceți ștecărul cablului de alimentare corect și ferm în priză, pentru a evita riscul de electrocutare sau incendiu din cauza contactului insuficient.
8. Verificați dacă priza este potrivită pentru ștecăr, în caz contrar trebuie schimbată priza.
9. Aparatul trebuie să fie prevăzut cu mijloace de deconectare de la rețeaua de alimentare, cu distanță de contact pe toți polii, care să asigure debransarea completă în condiții de supratensiune de categoria a III-a, iar aceste mijloace trebuie încorporate în cablajul fix, în conformitate cu normele de cablare.
10. Aparatul de aer condiționat trebuie instalat de persoane profesioniste sau calificate.
11. Nu instalați aparatul la o distanță mai mică de 50 cm de substanțe inflamabile (alcool etc.) sau de recipiente aflate sub presiune (de exemplu, cutii de spray).
12. Dacă aparatul este utilizat în zone fără posibilitate de ventilație, trebuie luate măsuri de precauție pentru a preveni persistența scurgerilor de gaz refrigerant în mediu și crearea unui pericol de incendiu.
13. Ambalajele sunt reciclabile și trebuie aruncate la coșuri de gunoi separate. La sfârșitul duratei sale de viață, duceți aparatul de aer condiționat la un centru special de colectare a deșeurilor, pentru aruncare.
14. Utilizați aparatul de aer condiționat numai conform instrucțiunilor din acest manual. Aceste instrucțiuni nu pot cuprinde toate condițiile și situațiile posibile. Ca orice aparat electric de uz casnic, se recomandă întotdeauna să se acționeze cu bun simț și prudență în timpul instalării, utilizării și întreținerii.
15. Aparatul trebuie instalat în conformitate cu legislația națională aplicabilă.
16. Înainte de a atinge borne, toate circuitele de alimentare trebuie deconectate de la sursa de alimentare.
17. Aparatul trebuie instalat în conformitate cu legislația națională privind cablajul.
18. Acest aparat poate fi utilizat de copii cu vârsta de cel puțin 8 ani și de persoane cu capacități fizice, senzoriale sau psihice reduse sau fără experiență și cunoștințe, dacă sunt supravegheate sau învățate cum să utilizeze aparatul în siguranță și dacă înțeleg pericolele pe care le prezintă. Copiii nu trebuie să se joace cu aparatul. Operațiunile de curățare și întreținere destinate utilizatorului nu trebuie efectuate de copii, fără supraveghere.

## **REGULI DE SIGURANȚĂ**

### **REGULI DE SIGURANȚĂ ȘI RECOMANDĂRI PENTRU INSTALATOR**

19. Nu încercați să instalați singur aparatul de aer condiționat, ci contactați întotdeauna personal tehnic specializat.
20. Operațiunile de curățenie și întreținere trebuie efectuate de personal tehnic specializat. În orice caz, deconectați aparatul de la sursa de alimentare cu energie electrică înainte de a efectua orice operațiune de curățare sau întreținere.
21. Asigurați-vă că tensiunea de alimentare corespunde celei indicate pe plăcuța de identificare. Păstrați curat ștecărul sau priza de alimentare. Introduceți ștecărul cablului de alimentare corect și ferm în priză, pentru a evita riscul de electrocutare sau incendiu din cauza contactului insuficient.
22. Nu trageți de cablul de alimentare din priză pentru a opri aparatul atunci când este în funcțiune, deoarece acest lucru poate crea o scânteie și poate provoca un incendiu etc.
23. Acest aparat a fost fabricat pentru a produce aer condiționat în medii casnice și nu trebuie utilizat în niciun alt scop, cum ar fi pentru uscarea hainelor, răcirea alimentelor etc.
24. Utilizați întotdeauna aparatul cu filtrul de aer montat. Utilizarea aparatului de aer condiționat fără filtru poate conduce la acumularea excesivă de praf sau reziduuri pe părțile interioare ale aparatului și la posibile defecțiuni ulterioare.
25. Utilizatorul are responsabilitatea de a apela la un tehnician calificat pentru instalarea aparatului, tehnician care trebuie să verifice dacă aparatul este împământat în conformitate cu legislația în vigoare și să instaleze un întrerupător de circuit magnetotermic.
26. Bateriile din telecomandă trebuie reciclate sau aruncate în mod corespunzător. Aruncarea bateriilor uzate. Vă rugăm să aruncați bateriile ca deșeuri urbane sortate la punctul de colectare accesibil.
27. Nu stați niciodată exact în calea curentului de aer rece o perioadă lungă de timp. Expunerea directă și prelungită la aer rece poate fi periculoasă pentru sănătatea dvs. O atenție deosebită trebuie acordată camerelor în care stau copii, bătrâni sau bolnavi.
28. Dacă aparatul degajă fum sau prezintă un miros de ars, deconectați-l imediat de la sursa de alimentare și contactați Centrul de service.
29. Utilizarea prelungită a aparatului în astfel de condiții poate provoca incendii sau electrocutare.
30. Apelați numai la un service autorizat al producătorului pentru reparații. Repararea incorectă poate expune utilizatorul la riscul de șoc electric etc.
31. Scoateți ștecărul din priză dacă intenționați să nu utilizați aparatul o perioadă lungă de timp. Direcția curentului de aer trebuie reglată corespunzător.
32. Clapetele trebuie îndreptate în jos în modul de încălzire și în sus în modul de răcire.
33. Asigurați-vă că aparatul este deconectat de la sursa de alimentare dacă nu va funcționa o perioadă lungă de timp și înainte de a efectua operațiuni de curățare sau întreținere.
34. Selectarea celei mai potrivite temperaturi poate preveni deteriorarea aparatului.

# **REGULI DE SIGURANȚĂ**

## **REGULI DE SIGURANȚĂ ȘI INTERDICȚII**

1. Nu îndoiți, nu smuciți și nu comprimați cablul de alimentare, pentru că se poate deteriora. Șocurile electrice sau incendiile pot apărea din cauza unui cablu de alimentare deteriorat. Numai personalul tehnic specializat are voie să înlocuiască un cablu de alimentare deteriorat.
2. Nu utilizați prelungitoare sau prize multiple.
3. Nu atingeți aparatul atunci când sunteți desculț sau cu părți ale corpului umede.
4. Nu blocați intrarea sau ieșirea aerului din unitatea interioară sau exterioară. Blocarea acestor deschideri determină reducerea eficienței de funcționare a aparatului de aer condiționat, cu posibile defecțiuni sau daune ulterioare.
5. Nu modificați niciodată caracteristicile aparatului.
6. Nu instalați aparatul în medii în care aerul ar putea conține gaz, petrol sau sulf sau în apropierea surselor de căldură.
7. Acest aparat nu este destinat utilizării de către persoane (inclusiv copii) cu capacități fizice, senzoriale sau mentale reduse sau fără experiență și cunoștințe, decât dacă sunt supravegheate sau învățate cum să utilizeze aparatul de către o persoană responsabilă de siguranța lor.
8. Nu vă urcați pe aparat și nu puneți obiecte grele sau fierbinți pe aparat.
9. Nu lăsați ferestrele sau ușile deschise mult timp atunci când aparatul de aer condiționat funcționează.
10. Nu îndreptați curentul de aer spre plante sau animale.
11. Expunerea directă și îndelungată la curentul de aer rece al aparatului de aer condiționat poate avea efecte negative asupra plantelor și animalelor.
12. Nu puneți aparatul de aer condiționat în contact cu apă. Izolația electrică se poate deteriora, cauzând astfel electrocutare.
13. Nu vă urcați și nu așezați obiecte pe unitatea exterioară.
14. Nu introduceți niciodată un băț sau un obiect similar în aparat, pentru că poate provoca răni.
15. Copiii trebuie supravegheați pentru a vă asigura că nu se joacă la aparat. În cazul în care cablul de alimentare se deteriorează, acesta trebuie înlocuit de producător, de reprezentantul său de service sau de persoane calificate în mod similar pentru a evita un pericol.

# DENUMIRILE COMPONENTELOR

## Unitate interioară

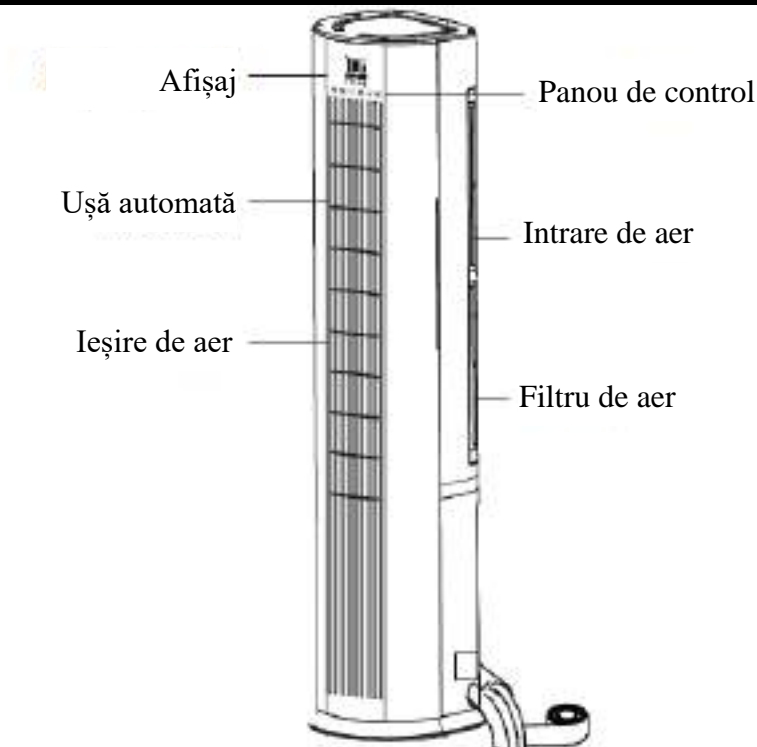

## Unitate exterioară

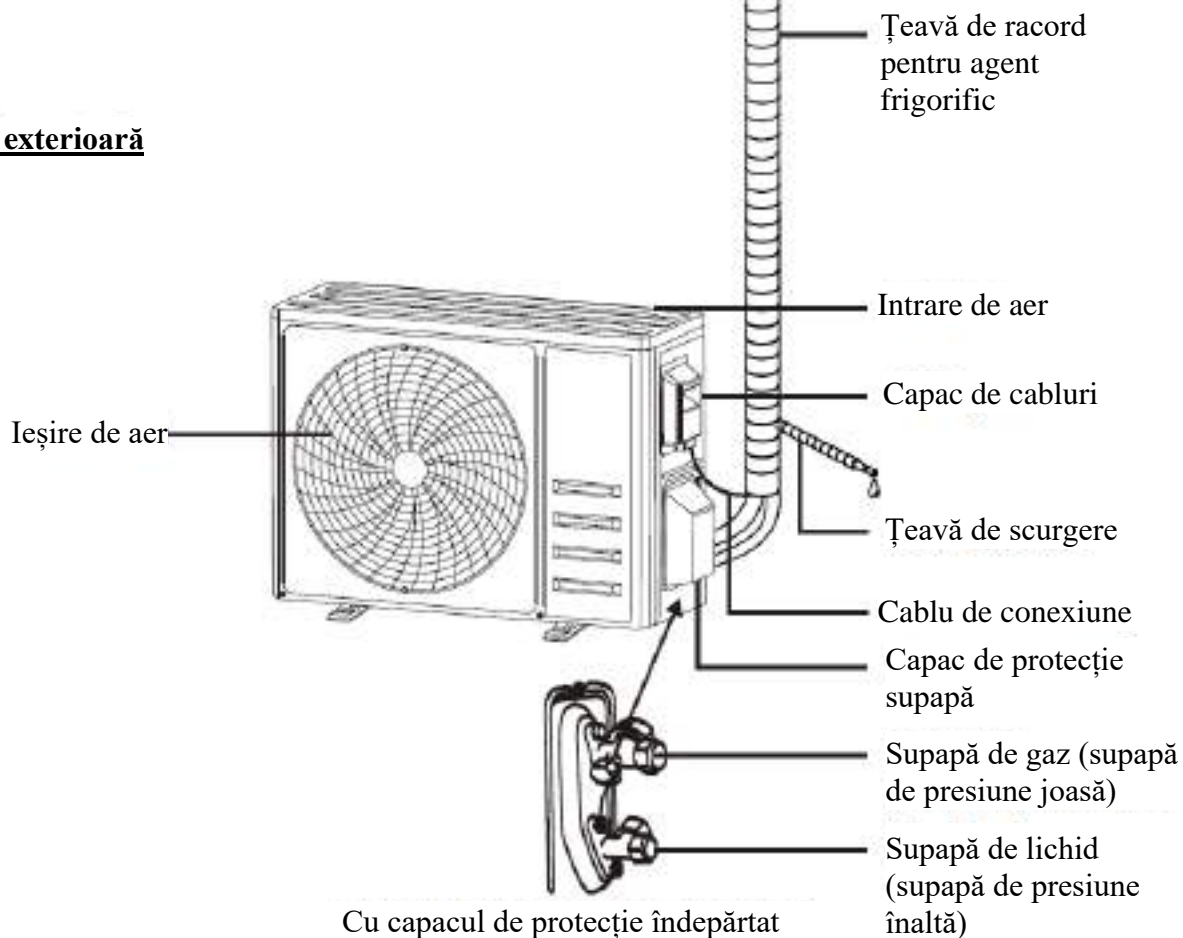

Notă: Această imagine poate fi diferită de aparatul real. Vă rugăm să luați în considerare aparatul real ca standard.

# DENUMIRILE COMPONENTELOR

## Afisați și panou de control pe unitatea interioară

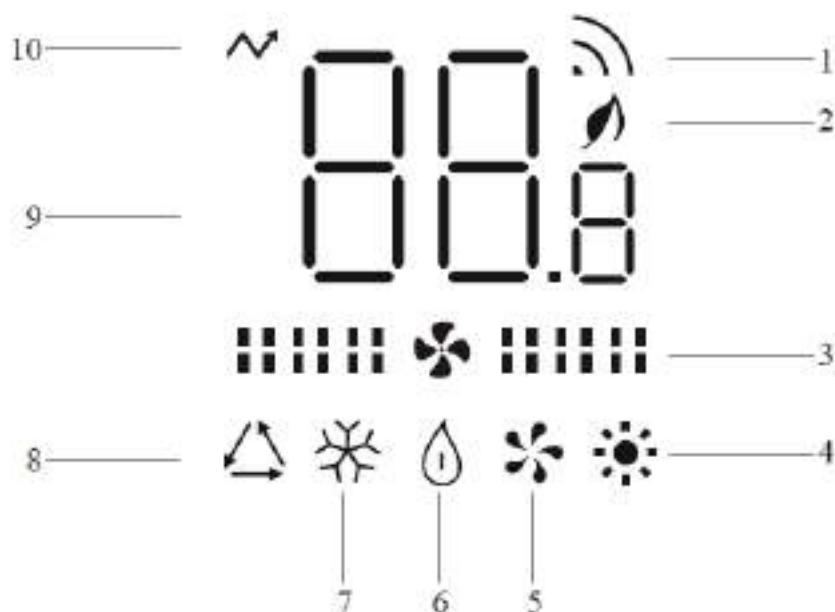

Nr.	Led	Funcție
1		Indicator WiFi
2		Indicator SĂNĂTOS
3		Indicator de VITEZĂ VENTILATOR
4		Indicator de ÎNCĂLZIRE, clipește în ciclul de dezghețare și în funcția Anti-aer rece
5		Indicator FUNCȚIONARE NUMAI VENTILATOR
6		Indicator de DEZUMIDIFICARE
7		Indicator de RĂCIRE
8		Indicator de mod FEEL
9		Indică temperatura setată în °C sau °F pentru timpul în ore
10		Indicator de încălzire electrică (trebuie rezervat)

Buton	Funcție
	LEGĂNARE Reglarea direcției curentului de aer spre stânga și spre dreapta
	VITEZĂ VENTILATOR Pentru selectarea vitezei ventilatorului
	TEMP + Creșteți temperatura sau timpul cu unități de câte 0.5
	TEMP - Micșorați temperatura sau timpul cu unități de câte 0.5
	MOD Pentru selectarea modului de funcționare
	PORNIT/OPRIT Pentru a porni și opri aparatul de aer condiționat



Forma și poziția butoanelor și indicatoarelor pot fi diferite în funcție de model, dar funcțiile lor sunt aceleași.

## INSTRUCȚIUNI DE UTILIZARE

- ❗ Încercarea de a utiliza aparatul de aer condiționat la o temperatură care depășește intervalul specificat poate determina declanșarea dispozitivului de protecție al aparatului de aer condiționat, iar aparatul de aer condiționat poate să nu funcționeze. Prin urmare, încercați să utilizați aparatul de aer condiționat în următoarele condiții de temperatură.

### Invertor aer condiționat:

Temperatură / Mod	Încălzire	Răcire	Uscat
Temperatura camerei	0°C ~ 30°C	17°C ~ 32°C	
Temperatura exterioară	-15°C ~ 30°C	15°C ~ 50°C	

Cu aparatul conectat la priza de alimentare, reporniți-l după o oprire sau comutați-l în alt mod în timpul funcționării, iar dispozitivul de protecție al aparatului de aer condiționat se va declanșa. Compresorul își va relua funcționarea după 3 minute.

### ❗ Caracteristicile modului de încălzire (aplicabil pompei de încălzire)

#### Preîncălzire:

Când este activată funcția de încălzire, unitatea interioară se va preîncălzi în 2 ~ 5 minute, după care aparatul de aer condiționat va începe încălzirea și va sufla aer cald.

#### Dezghețare:

În timpul încălzirii, când unitatea exterioară este înghețată, aparatul de aer condiționat va activa funcția de dezghețare automată pentru a îmbunătăți efectul de încălzire. În timpul dezghețării, ventilatoarele din interior și exterior se opresc. Aparatul de aer condiționat va relua încălzirea automată după ce se termină dezghețarea.

## INSTRUCȚIUNI DE SERVICE (R32)

1. Verificați informațiile din acest manual pentru a afla dimensiunile spațiului necesar pentru instalarea corespunzătoare a aparatului, inclusiv distanțele minime permise față de structurile adiacente.
2. Aparatul trebuie instalat, utilizat și depozitat într-o încăpere cu o suprafață mai mare de 4 m<sup>2</sup>.
3. Numărul de conducte instalate trebuie să fie minim.
4. Conductele trebuie protejate împotriva deteriorării fizice și nu trebuie instalate într-un spațiu neventilat dacă spațiul este mai mic de 4 m<sup>2</sup>.
5. Respectați legislația națională în domeniul gazelor.
6. Racordurile mecanice trebuie să fie accesibile pentru întreținere.
7. Urmați instrucțiunile din acest manual pentru manipularea, instalarea, curățarea, întreținerea și aruncarea agentului frigorific.
8. Asigurați-vă că deschiderile de ventilație nu sunt blocate.
9. **Notă:** Lucrările de service trebuie efectuate numai în conformitate cu recomandările producătorului.
10. **Avertizare:** Aparatul trebuie depozitat într-un spațiu bine ventilat, ale cărui dimensiune corespund suprafeței spațiului specificat pentru funcționare.
11. **Avertizare:** Aparatul trebuie depozitat într-o încăpere în care nu se lucrează cu flăcări neprotejate (de exemplu, cu un aparat care funcționează cu gaz) și nu există surse de aprindere (de exemplu, încălzitor electric care funcționează).
12. Aparatul trebuie depozitat astfel încât să fie protejat împotriva deteriorărilor mecanice.
13. Este recomandat ca persoana chemată să lucreze la un circuit de agent frigorific să dețină o autorizație valabilă și actualizată, emisă de o autoritate de evaluare acreditată de industrie și care să-i ateste competența de a manipula agenți frigorifici, în conformitate cu standardul de evaluare recunoscut în sectorul industrial în cauză. Operațiunile de service trebuie efectuate numai în conformitate cu recomandările producătorului aparatului. Operațiunile de întreținere și reparații care necesită prezența altor persoane calificate trebuie efectuate sub supravegherea persoanei cu competență în utilizarea agenților frigorifici inflamabili.
14. Fiecare procedură de lucru care afectează dispozitivele de siguranță trebuie efectuată numai de persoane competente.
15. **Avertizare:**
  - Nu utilizați alte mijloace decât cele recomandate de producător pentru a accelera procesul de dezghețare sau pentru a curăța.
  - Aparatul trebuie depozitat într-o încăpere fără surse de aprindere care funcționează continuu (de exemplu: flăcări neprotejate, aparat care funcționează cu gaz sau un încălzitor electric).
  - Nu perforați și nu ardeți.
  - Nu uitați că agenții frigorifici nu au miros.



Atenție: Risc de incendiu



Instrucțiuni de utilizare



Citiți manualul tehnic

### 16. Informații despre service:

#### 1) Verificarea zonei

Înainte de a începe lucrul la sistemele care conțin agenți frigorifici inflamabili, sunt necesare verificări de siguranță pentru a vă asigura că riscul de aprindere este minimizat. Pentru repararea sistemului de răcire, trebuie respectate următoarele măsuri de precauție înainte de a efectua lucrări la sistem.

#### 2) Procedură de lucru

Lucrările trebuie efectuate în cadrul unei proceduri controlate, pentru a reduce la minimum riscul prezenței unui gaz sau a unor vapori inflamabili în timpul executării lucrărilor.

#### 3) Zonă de lucru generală

Tot personalul de întreținere și celelalte persoane care lucrează în zona de service trebuie informate cu privire la natura lucrărilor desfășurate. Lucrul în spații închise trebuie evitat. Zona din jurul spațiului de lucru trebuie separată. Asigurați-vă că în zonă condițiile prezintă siguranță în ceea ce privește controlul materialelor inflamabile.

#### 4) Verificarea prezenței agentului frigorific

Zona trebuie verificată cu un detector corespunzător de agent frigorific înainte și în timpul lucrului, pentru a vă asigura că tehnicianul știe că atmosfera este potențial inflamabilă. Asigurați-vă că detectorul de scurgeri utilizat este adecvat pentru utilizare cu agenți frigorifici inflamabili, adică nu produce scântei, este etanșat corespunzător sau prezintă siguranță intrinsecă.

#### 5) Prezența stingătorului de incendiu

Dacă se efectuează lucrări la cald la echipamentul de răcire sau la oricare componente ale acestuia, trebuie să aveți permanent la îndemână un echipament adecvat de stingere a incendiilor. Țineți un extingtor cu pulbere uscată sau cu CO<sub>2</sub> lângă zona de încărcare.

#### 6) Fără surse de aprindere

Persoanele care execută lucrări la un sistem de răcire, care implică expunerea unei rețele de conducte, nu trebuie să utilizeze sursele de aprindere astfel încât să conducă la riscul de incendiu sau explozie. Toate sursele de aprindere posibile, inclusiv fumatul, trebuie ținute suficient de departe de locul instalării, reparării, demontării și aruncării, pentru că în tot acest timp care agentul frigorific poate fi eliberat în spațiul înconjurător. Înainte de începerea lucrărilor, zona din jurul aparatului trebuie supravegheată, pentru a vă asigura că nu există pericol de inflamabilitate sau de aprindere. Afișați semne de interzicere a fumatului.

#### 7) Zonă ventilată

Asigurați-vă că zona se află în mediu exterior sau că este ventilată corespunzător înainte de a intra în sistem sau de a efectua lucrări la cald. Ventilația trebuie asigurată și în perioada în care se efectuează lucrările.

Ventilația trebuie să disperseze în siguranță tot agentul frigorific eliberat și, de preferință, să-l expulzeze afară, în atmosferă.

#### 8) Verificarea echipamentului de răcire

Dacă sunt modificate componente electrice, acestea trebuie să fie adecvate scopului și să prezinte specificații corecte. Instrucțiunile producătorului de întreținere și service trebuie respectate permanent. Dacă aveți îndoieli, consultați departamentul tehnic al producătorului pentru asistență.

## INSTRUCȚIUNI DE SERVICE (R32)

Următoarele verificări se aplică instalațiilor care funcționează cu agenți frigorifici inflamabili:

- Cantitatea de încărcat depinde de dimensiunile încăperii în care sunt instalate componentele care conțin agentul frigorific;
- Aparatele și orificiile de ventilație funcționează în mod adecvat și nu sunt blocate;
- Dacă se utilizează un circuit indirect de răcire, circuitul secundar trebuie verificat în ceea ce privește prezența agentului frigorific;
- Marcajul de pe aparat trebuie să fie permanent vizibil și lizibil. Marcajele și semnele care sunt ilizibile trebuie înlocuite ;
- Conducta sau componentele de răcire trebuie instalate într-o poziție în care este puțin probabil să fie expuse la substanțe care pot coroda componentele care conțin agent frigorific, cu excepția cazului în care componentele sunt făcute din materiale rezistente la coroziune sau sunt protejate corespunzător împotriva coroziunii;

### 9) Verificări ale dispozitivelor electrice

Repararea și întreținerea componentelor electrice trebuie să includă verificări inițiale de siguranță și proceduri de inspecție a componentelor. Dacă există o defecțiune care poate compromite siguranța, atunci nu conectați circuitul la sursa de alimentare cu energie electrică, înainte de a remedia defecțiunea. Dacă defecțiunea nu poate fi remediată imediat, dar este necesar să se continue funcționarea, se va folosi o soluție temporară adecvată. Acest lucru trebuie raportat proprietarului echipamentului, pentru ca toate părțile implicate să fie informate.

Verificările inițiale de siguranță includ:

- condensatoarele sunt scurse: această verificare trebuie efectuată într-un mod sigur pentru a evita posibilitatea de producere a scântei lor;
- nu există componente electrice și cabluri energizate expuse în timpul încărcării, recuperării sau scurgerii sistemului;
- împământarea este continuă.

### 17. Repararea componentelor etanșate

1) În timpul reparațiilor la componentele etanșate, sursa de alimentare electrică trebuie deconectată de la aparatul la care se lucrează, înainte de a îndepărta capacele etanșate, etc. Dacă este absolut necesar ca aparatul să fie conectat la o sursă de alimentare cu energie electrică în timpul întreținerii, atunci un detector permanent de scurgeri trebuie amplasat în punctul cel mai critic, pentru a avertiza cu privire la o posibilă situație periculoasă.

2) Acordați o atenție deosebită următoarelor aspecte pentru a vă asigura că, prin lucrul la componentele electrice, carcasa acestora nu este modificată în asemenea măsură încât să afecteze nivelul de protecție. Aceasta include deteriorarea cablurilor, numărul excesiv de conexiuni, bornele care nu sunt realizate conform specificațiilor inițiale, deteriorarea etanșărilor, montarea incorectă a garniturilor, etc. Asigurați-vă că aparatul este montat în siguranță. Asigurați-vă că garniturile sau materialele de etanșare nu s-au degradat în asemenea măsură încât nu mai pot împiedica pătrunderea atmosferelor inflamabile. Piese de schimb trebuie să respecte specificațiile producătorului.

**NOTĂ:** Utilizarea agentului de etanșare cu silicon poate inhiba eficacitatea anumitor tipuri de detectoare de scurgeri. Nu este necesară izolarea componentelor cu siguranță intrinsecă înainte de a lucra la ele.

### 18. Repararea componentelor cu siguranță intrinsecă

Nu aplicați sarcini inductive permanente sau de capacitanță în circuit, înainte de a vă asigura că acest lucru nu va depăși tensiunea și curentul permise pentru aparatul în uz. Componentele cu siguranță intrinsecă sunt singurele tipuri de componente la care se poate lucra în timp ce sunt energizate, în prezența unei atmosfere inflamabile. Aparatul de încercare trebuie să fie calibrat corect. Înlocuiți componentele numai cu piesele specificate de producător. Alte piese pot conduce la aprinderea agentului frigorific din atmosferă provenit dintr-o scurgere.

### 19. Cabluri

Verificați dacă cablurile nu sunt supuse uzurii, coroziunii, presiunii excesive, vibrațiilor, muchiilor ascuțite sau oricăror altor factori atmosferici adversi. În timpul verificării, țineți cont și de efectele îmbătrânirii sau ale vibrațiilor continue generate de surse precum compresoare sau ventilatoare.

### 20. Detectarea agenților frigorifici inflamabili

Nu utilizați niciodată surse posibile de aprindere pentru a căuta sau detecta scurgeri de agent frigorific. Nu utilizați torță cu halogen (sau orice alt detector care utilizează flacără neprotejată).

### 21. Metode de detectare a scurgerilor

Următoarele metode de detectare a scurgerilor sunt considerate acceptabile pentru sistemele care conțin agenți frigorifici inflamabili.

Puteți să utilizați detectoare electronice de scurgeri, pentru a detecta agenții frigorifici inflamabili, dar este posibil ca sensibilitatea lor să nu fie adecvată sau să necesite recalibrare (detectorul se calibrează într-o zonă lipsită de agent frigorific). Asigurați-vă că detectorul nu este o posibilă sursă de aprindere și că este potrivit pentru agentul frigorific utilizat. Detectoarele de scurgeri trebuie setate la un procent din LFL al agentului frigorific și trebuie calibrate în funcție de agentul frigorific utilizat pentru a confirma procentul corespunzător de gaz (maxim 25%). Fluidele pentru detectarea scurgerilor sunt adecvate pentru utilizare cu majoritatea agenților frigorifici, dar trebuie evitată utilizarea detergenților care conțin clor, deoarece clorul poate reacționa cu agentul frigorific și poate coroda tubulatura din cupru. Dacă suspectați o scurgere, îndepărtați / stingeți toate flăcările neprotejate. Dacă descoperiți o scurgere de agent frigorific care necesită lipire, tot agentul frigorific trebuie recuperat din sistem sau izolat (cu ajutorul robinetelor de închidere) într-o parte a sistemului îndepărtată de scurgere. Azotul fără oxigen (OFN) trebuie purjat apoi prin sistem, atât înainte, cât și în timpul procesului de lipire.

### 22. Îndepărtare și evacuare

Atunci când pătrundeți într-un circuit de agent frigorific pentru a face reparații sau în orice alt scop, trebuie aplicate proceduri convenționale. Cu toate acestea, este important să se respecte cele mai bune practici, deoarece inflamabilitatea este un considerent. Respectați următoarea procedură:

- Scoateți agentul frigorific;
- Purjați circuitul cu gaz inert;
- Evacuați;
- Purjați din nou cu gaz inert;
- Deschideți circuitul prin tăiere sau lipire.

Cantitatea de agent frigorific trebuie recuperată în butelii corespunzătoare de recuperare. Sistemul trebuie spălat cu azot fără oxigen (OFN) pentru ca aparatul să prezinte siguranță. Este posibil ca acest proces să trebuiască repetat de mai multe ori. Nu utilizați aer comprimat sau oxigen pentru această operațiune.

Spălarea se realizează prin spargerea vidului din sistem cu azot fără oxigen (OFN) și continuarea umplerii până la atingerea presiunii de lucru, iar apoi, aerisirea în atmosferă, și, la sfârșit, tragerea în jos până la vidare. Acest proces trebuie repetat până când nu mai există agent frigorific în sistem. La ultima spălare cu azot fără oxigen, sistemul trebuie ventilat până la presiunea atmosferică pentru a permite executarea lucrării. Această operațiune este absolut vitală dacă trebuie efectuate operațiuni de lipire pe conductă.

Asigurați-vă că ieșirea pompei de vid nu este aproape de nicio sursă de aprindere și că ventilația este pornită.

### 23. Dezafectare

Înainte de a efectua această procedură, este esențial ca tehnicianul să cunoască foarte bine aparatul și toate detaliile sale. Se recomandă ca toți agenții frigorifici să fie recuperați în siguranță. Înainte de a efectua operațiunea, luați o probă de ulei și de agent frigorific pentru cazul în care este necesară o analiză înainte de reutilizarea agentului frigorific recuperat. Este esențial ca energia electrică să fie disponibilă înainte de a începe operațiunea.

## INSTRUCȚIUNI DE SERVICE (R32)

- a) Familiarizați-vă cu echipamentul și cu funcționarea acestuia.
- b) Izolați sistemul de sursa de electricitate.
- c) Înainte de a încerca procedura, asigurați-vă că:
  - aveți la dispoziție echipamente de manipulare mecanică, dacă este necesar, pentru manipularea buteliilor frigorifice;
  - toate echipamentele individuale de protecție sunt disponibile și sunt utilizate corect;
  - procesul de recuperare este supravegheat permanent de către o persoană competentă;
  - echipamentele de recuperare și buteliile respectă normele aplicabile.
- d) Pompați agentul frigorific afară din sistem, dacă este posibil.
- e) Dacă nu este posibilă vidarea, realizați o galerie, astfel încât să puteți îndepărta agentul frigorific din diferite părți ale sistemului.
- F) Asigurați-vă că butelia stă pe cântar înainte de a efectua recuperarea.
- g) Porniți echipamentul de recuperare și utilizați-l în conformitate cu instrucțiunile producătorului.
- h) Nu umpleți excesiv buteliile (nu le încărcați cu volum lichid mai mare de 80%).
- i) Nu depășiți presiunea maximă de lucru a buteliei, nici măcar temporar.
- J) După umplerea corectă a buteliilor, la sfârșitul procesului, îndepărtați imediat buteliile și echipamentul de la fața locului și închideți toate robinetele de izolare de pe echipament.
- K) Agentul frigorific recuperat nu trebuie încărcat într-un alt sistem de răcire decât dacă a fost curățat și verificat.

### 24. Etichetare

Pe aparat trebuie aplicată o etichetă din care să rezulte că a fost scos în funcțiune și golit de agentul frigorific. Eticheta trebuie să fie datată și semnată. Asigurați-vă că pe aparat sunt aplicate etichete care să ateste că aparatul conține agent frigorific inflamabil.

### 25. Recuperare

Atunci când scoateți agentul frigorific dintr-un sistem, pentru întreținere sau pentru dezafectare, este recomandat ca toți agenții frigorifici să fie îndepărtați în siguranță.

Atunci când transferați agentul frigorific în butelii, utilizați numai butelii adecvate pentru recuperarea agentului frigorific. Asigurați-vă că aveți la îndemână numărul corect de butelii în care să încapă toată cantitatea din sistem. Toate buteliile care urmează să fie utilizate trebuie să fie speciale pentru agentul frigorific recuperat și etichetate pentru agentul frigorific respectiv (adică butelii speciale pentru recuperarea agentului frigorific). Buteliile trebuie să fie prevăzute cu supapă de reducere a presiunii și robinet de închidere, aflate în stare bună de funcționare. Buteliile de recuperare goale trebuie evacuate și, dacă este posibil, trebuie răcite înainte de recuperare. Echipamentul de recuperare trebuie să fie în stare bună de funcționare, cu un set de instrucțiuni pentru echipament, ținute la îndemână, și trebuie să fie adecvat pentru recuperarea tuturor agenților frigorifici adecvați, inclusiv, dacă este cazul, a agenților frigorifici inflamabili. În plus, trebuie să aveți la îndemână un set de cântare calibrate și în stare bună de funcționare. Furtunurile trebuie să fie prevăzute cu cuplaje de deconectare fără scurgeri și în stare bună. Înainte de a utiliza echipamentul de recuperare, verificați dacă se află în stare de funcționare satisfăcătoare, dacă a fost întreținut corespunzător și dacă toate componentele electrice asociate sunt izolate pentru a preveni aprinderea în cazul eliberării agentului frigorific. Consultați producătorul dacă aveți îndoieli. Agentul frigorific recuperat trebuie returnat furnizorului de agent frigorific, în butelie corectă de recuperare, cu întocmirea notei relevante de transfer a deșeurilor. Nu amestecați agenți frigorifici în echipamente de recuperare și nici în butelii.

Dacă trebuie îndepărtate compresoare sau ulei de compresor, asigurați-vă că acestea sunt evacuate la un nivel acceptabil astfel încât agentul frigorific inflamabil nu rămâne în lubrifianț. Procesul de evacuare trebuie efectuat înainte de a returna compresorul la furnizor. Pentru a accelera acest proces se poate utiliza numai încălzirea electrică a corpului compresorului. Scurgeți uleiul din sistem în condiții de siguranță.

# MĂSURI DE PRECAUȚIE ÎN TIMPUL INSTALĂRII (R32)

## Aspecte importante

1. Aparatul de aer condiționat trebuie instalat de personal profesionist, iar manualul de instalare trebuie utilizat numai de personalul profesionist de instalare! Specificațiile de instalare trebuie supuse normelor noastre de service post-vânzare.
2. Atunci când umpleți cu agent frigorific combustibil, neglijența dumneavoastră poate provoca rănire gravă sau daune materiale grave.
3. La sfârșitul instalării trebuie efectuat un test de scurgere.
4. Este obligatorie efectuarea inspecției de siguranță înainte de a întreține sau repara un aparat de aer condiționat care funcționează cu agent frigorific combustibil, pentru a vă asigura că riscul de incendiu este redus la minimum.
5. Utilizați aparatul în conformitate cu o procedură controlată, pentru a vă asigura că orice risc legat de gazul sau vaporii combustibili care apare în timpul funcționării este redus la minimum.
6. Cerințe privind greutatea totală a agentului frigorific umplut și suprafața camerei în care urmează să fie instalat aparatul de aer condiționat (sunt prezentate în tabelele GG.1 și GG.2 de mai jos).

## Cantitatea maximă încărcată și suprafața minimă necesară a podelei

$$m_1 = (4 \text{ m}^3) \times LFL, m_2 = (26 \text{ m}^3) \times LFL, m_3 = (130 \text{ m}^3) \times LFL$$

unde  $LFL$  este limita inferioară de inflamabilitate în  $\text{kg/m}^3$ , R32  $LFL$  este  $0,038 \text{ kg/m}^3$ .

Pentru aparatele cu o valoare de încărcare  $m_1 < M = m_2$ :

Încărcarea maximă într-o cameră trebuie să respecte următoarele:

$$m_{max} = 2,5 \times (LFL)^{(5/4)} \times h_0 \times (A)^{1/2}$$

Suprafața minimă necesară a podelei  $A_{min}$  pentru instalarea unui aparat cu încărcătura de agent frigorific  $M$  (kg) trebuie să respecte următoarele:  $A_{min} = (M / (2,5 \times (LFL)^{(5/4)} \times h_0))^2$

unde:

**Tabelul GG.1 – Încărcare maximă (kg)**

Categorie	LFL ( $\text{kg/m}^3$ )	$h_0$ (m)	Suprafața podelei ( $\text{m}^2$ )						
			4	7	10	15	20	30	50
R32	0.306	1	1.14	1.51	1.8	2.2	2.54	3.12	4.02
		1.8	2.05	2.71	3.24	3.97	4.58	5.61	7.254
		2.2	2.5	3.31	3.96	4.85	5.6	6.86	8.85

**Tabelul GG.2 - Suprafața minimă a camerei ( $\text{m}^2$ )**

Categorie	LFL ( $\text{kg/m}^3$ )	$h_0$ (m)	Încărcătură (M) (kg)						
			Suprafața minimă a camerei (m)						
R32	0.306		1.224 kg	1.836 kg	2.448 kg	3.672 kg	4.896 kg	6,12 kg	7.956 kg
		0.6		29	51	116	206	321	543
		1		10	19	42	74	116	196
		1.8		3	6	13	23	36	60
		2.2		2	4	9	15	24	40

## Principii de siguranță în timpul instalării

### 1. Siguranța locației



Sunt interzise flăcările neprotejate



Ventilație necesară

### 2. Siguranța utilizării



Aveți grijă la electricitatea statică



Trebuie să purtați îmbrăcăminte de protecție și mănuși antistatice



Nu utilizați telefonul mobil

## MĂSURI DE PRECAUȚIE ÎN TIMPUL INSTALĂRII (R32)

### 3. Siguranța instalării

- Detector de scurgeri de agent frigorific
- Loc de instalare corespunzător









În imaginea din stânga este ilustrat un detector de scurgeri de agent frigorific.

Vă rugăm să rețineți că:

1. Locul de instalare trebuie să fie bine ventilat.
2. Locurile de instalare și întreținere ale unui aparat de aer condiționat ce conține agent frigorific R32 nu trebuie să expuse la focului neprotejat sau operațiuni de sudură, fumat, cuptor de uscare sau la orice altă sursă de căldură mai mare de 548, care produce cu ușurință incendii.
3. Când instalați un aparat de aer condiționat, luați măsuri antistatice adecvate, cum ar fi purtarea de îmbrăcăminte și/sau mănuși antistatice.
4. Alegeți un loc potrivit pentru instalare sau întreținere, în care orificiile de intrare și ieșire a aerului din unitățile interioară și exterioară să nu fie înconjurate de obstacole sau să nu fie aproape de nicio sursă de căldură sau mediu combustibil și/sau exploziv.
5. Dacă unitatea interioară prezintă scurgeri de agent frigorific în timpul instalării, închideți imediat robinetul unității exterioare și tot personalul trebuie să iasă afară pentru 15 minute, până când se scurge tot agentul frigorific. Dacă aparatul este deteriorat, este obligatoriu să-l transportați înapoi la atelierul de întreținere și este interzis să sudați conducta de agent frigorific sau să efectuați alte operațiuni în locația utilizatorului.
6. Alegeți locul astfel încât intrarea și ieșirea aerului din unitatea interioară să fie uniforme.
7. Evitați locurile în care există alte aparate electrice, ștecăre și prize de alimentare, dulapuri de bucătărie, pat, canapea și alte obiecte voluminoase chiar sub liniile de pe cele două laturi ale unității interioare.

### Unelte recomandate

Unealtă	Imagine	Unealtă	Imagine	Unealtă	Imagine
Cheie standard		Tăietor de țevi		Pompă de vid	
Cheie reglabilă/ franceză		Șurubelnițe (Phillips și cu pilă plată)		Ochelari de protecție	
Cheie de cuplu		Manometre și indicatoare de nivel		Mănuși de lucru	
Cheie hexagonală sau cheie Allen		Nivelă		Cântar pentru agent frigorific	
Mașină de găurit și burghie		Unealtă de evazare		Indicator microni	
Carotă		Clemă pe ampermetru			

## MĂSURI DE PRECAUȚIE ÎN TIMPUL INSTALĂRII



### Lungimea țevii și agent frigorific suplimentar

<b>Capacitatea modelelor cu inverter (Btu/h)</b>	<b>18K-24K</b>
Lungimea țevii cu încărcare standard	5 m
Distanța maximă dintre unitatea interioară și unitatea exterioară	25 m
Încărcătură suplimentară de agent frigorific	25 g/m
Diferență maximă de nivel între unitatea interioară și unitatea exterioară	10 m
Tip de agent frigorific	R32

### Parametri de strângere

Dimensiunea țevii	Newton metru [N x m]	Pound-forță picior (1bf-ft)	Kilogram-forță metru (kgf-m)
1/4" (φ 6.35)	18-20	24.4-27.1	2.4-2.7
3/8" (φ 9.52)	30-35	40.6-47.4	4.1-4.8
1/2" (φ 12)	45-50	61.0-67.7	6.2-6.9
5/8" (φ 15.88)	60-65	81.3-88.1	8.2-8.9

### Dispozitiv și cablu dedicat de distribuție pentru aparatul de aer condiționat

TIP CU INVERTOR Capacitate MODEL (Btu/h)		18k	24k
		zona secțiunii	
Cablul de alimentare	N	2.5mm <sup>2</sup>	2.5mm <sup>2</sup>
	L	2.5mm <sup>2</sup>	2.5mm <sup>2</sup>
		2.5mm <sup>2</sup>	2.5mm <sup>2</sup>
Cablul de conexiune	N	1,5 mm <sup>2</sup>	2,5 mm <sup>2</sup>
	L sau (L)	1,5 mm <sup>2</sup>	2,5 mm <sup>2</sup>
	1	1,5 mm <sup>2</sup>	2,5 mm <sup>2</sup>
		1,5 mm <sup>2</sup>	2,5 mm <sup>2</sup>



Notă: Acest tabel este doar pentru referință, instalarea trebuie să respecte cerințele normelor și reglementărilor locale.

# INSTALAREA UNITĂȚII INTERIOARE

## **Pasul 1: Alegeți locul de instalare**

- 1.1 Asigurați-vă că instalarea respectă dimensiunile minime de instalare (indicate mai jos) și lungimea minimă și maximă a conductelor de racord și variația maximă a elevației, care sunt definite în secțiunea Cerințe de sistem.
- 1.2 Intrarea și ieșirea aerului nu trebuie să fie blocate, pentru a asigura o circulație adecvată a aerului în toată încăperea.
- 1.3 Condensul poate fi scurs ușor și în siguranță.
- 1.4 Toate conexiunile cu unitatea exterioară trebuie să poată fi realizate cu ușurință.
- 1.5 Unitatea interioară nu trebuie instalată la înălțimea copiilor.
- 1.6 Peretele de montaj este suficient de puternic încât să reziste la de patru ori toată greutatea și vibrațiile aparatului.
- 1.7 La filtrul se poate ajunge cu ușurință pentru curățare.
- 1.8 Lăsați suficient spațiu liber pentru a permite accesul pentru întreținerea de rutină.
- 1.9 Instalați aparatul la cel puțin 10 ft. (3 m) distanță de antena televizorului sau a radioului. Funcționarea aparatului de aer condiționat poate interfera cu recepția radio sau TV în zonele în care semnalul este slab. Pentru aparatul afectat poate fi necesar un amplificator.
- 1.10 Nu instalați aparatul în camera de spălare a rufelor sau lângă piscină, din cauza mediului coroziv.

## **Distanțe minime în interior**

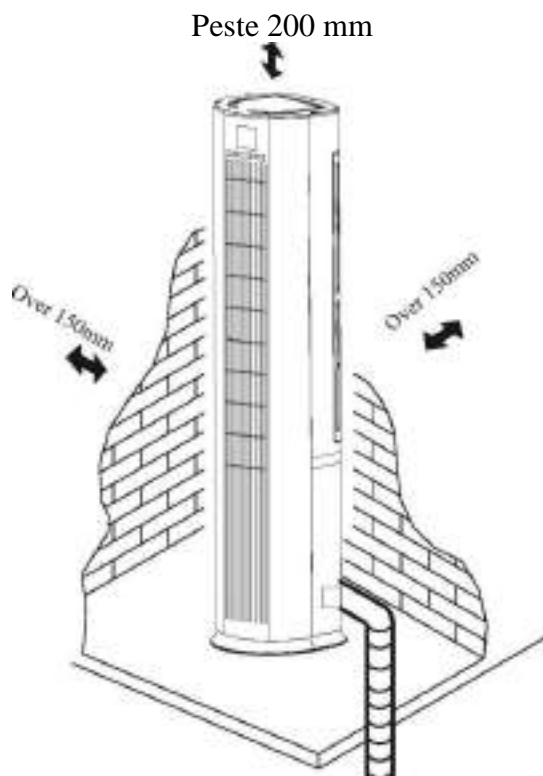

## INSTALAREA UNITĂȚII INTERIOARE

### Pasul 2: Perforați o gaură în perete

Gaura în perete trebuie să fie perforată pentru conductele de agent frigorific, conducta de scurgere și cablurile de legătură.

3.1 Calculați locul de perforare a găurii în perete pe poziția plăcii de montaj.

3.2 Gaura trebuie să aibă un diametru de cel puțin 70 mm și un unghi oblic mic pentru a facilita scurgerea.

3.3 Perforați gaura în perete cu un burghiu de 70 mm și cu un unghi oblic mic, mai jos decât capătul interior cu aproximativ 5 până la 10 mm.

3.4 Aplicați manșonul de perete și capacul manșonului de perete (ambele piese sunt opționale) pentru a proteja părțile de conexiune.

### **Atenție:**

Când găuriți în perete, asigurați-vă că evitați firele, instalațiile sanitare și alte componente sensibile.

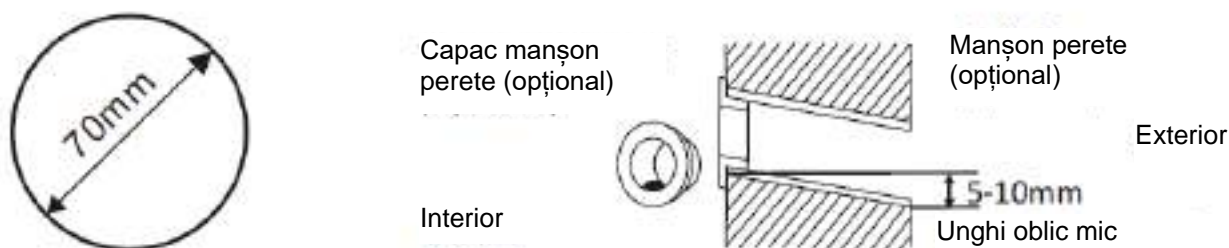

### Pasul 2: Conectarea conductei de agent frigorific

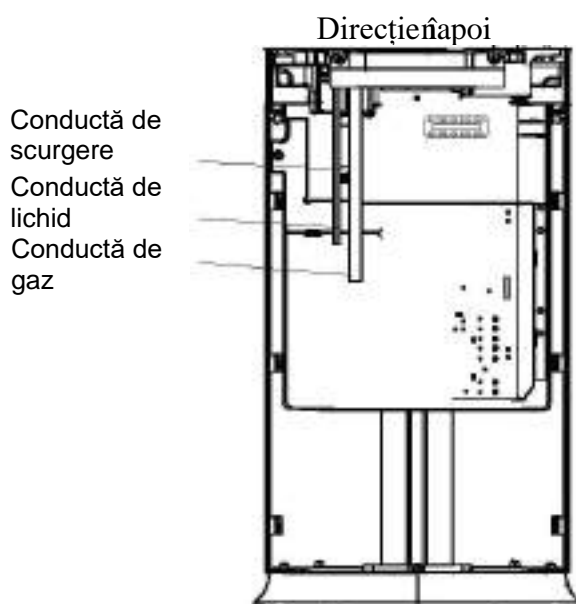

## INSTALAREA UNITĂȚII INTERIOARE

4.1 Îndoirea conductelor de legătură cu portul orientat în sus, ca în figură.

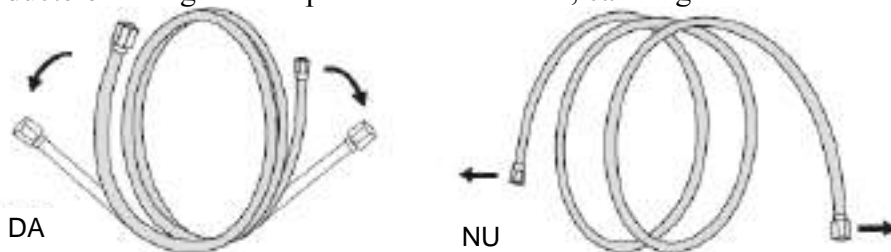

4.2 Scoateți capacele din plastic de la capetele conductei și scoateți capacul de protecție de la capătul conectorilor de conductă.

4.3 Verificați dacă există mizerie pe capătul conductei de legătură și asigurați-vă că, capătul este curat.

4.4 Apoi, aliniați centrul și rotiți piulița conductei de legătură astfel încât să o strângeți cât mai strâns posibil cu mâna.

4.5 Utilizați o cheie de cuplu pentru a o strânge în funcție de valorile de cuplu din tabelul de cerințe de strângere (consultați tabelul de cerințe de strângere din capitolul **MĂSURI DE PRECAUȚIE ÎN TIMPUL INSTALĂRII**).

4.7 Înfășurați îmbinarea cu conducta de izolație.

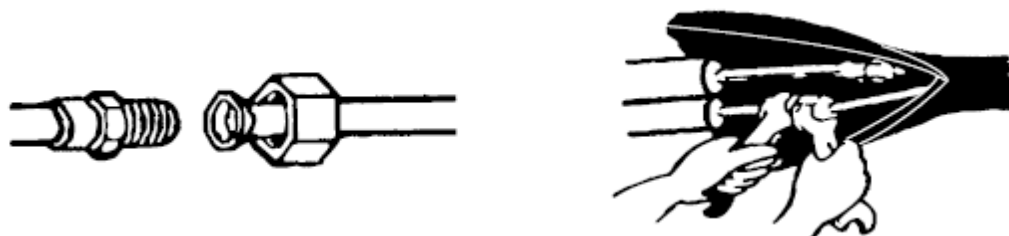

**Notă:** Pentru agentul frigorific R32, conectorul trebuie amplasat în exterior.

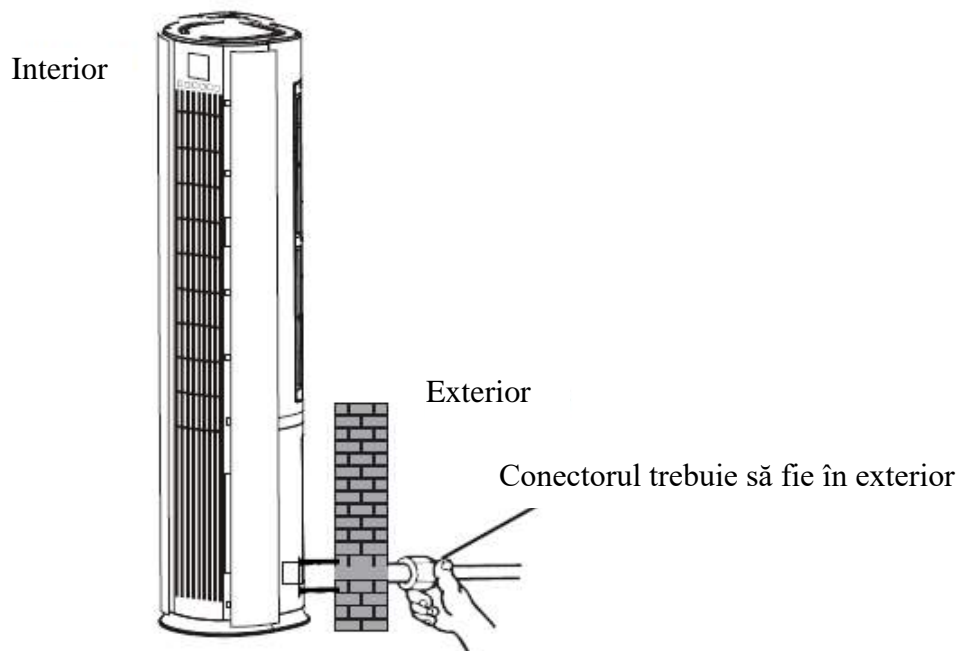

# INSTALAREA UNITĂȚII INTERIOARE

## Pasul 5: Conectați furtunul de scurgere

5.1 Conectați furtunul de scurgere la orificiul de scurgere, asigurați-vă că îmbinarea este fermă și că etanșarea este bună.

5.2 Înfășurați ferm îmbinarea cu bandă de teflon pentru a vă asigura că nu există scurgeri.

**Notă:** Asigurați-vă că nu există răsuciri sau urme de lovituri, iar conductele trebuie pozate oblic, în jos, pentru a evita blocarea și pentru a asigura scurgerea adecvată.

Unitate interioară



Unitate interioară

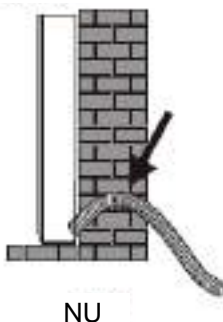

Unitate interioară

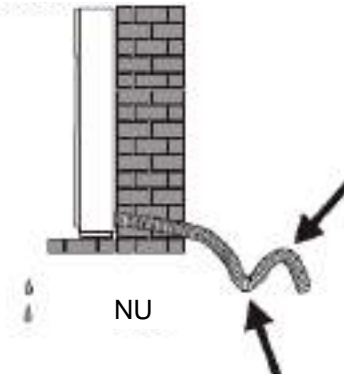

## Pasul 6: Conectați cablurile

6.1 Alegeți cabluri de secțiune potrivită, calculată în funcție de curentul maxim de funcționare indicat pe plăcuța de identificare (verificați dimensiunea cablurilor indicată în secțiunea **MĂSURI DE PRECAUȚIE ÎN TIMPUL INSTALĂRII**).

6.2 Îndepărtați panoul frontal, așa cum este indicat în figură.

6.3 Îndepărtați capacul, așa cum este indicat în figură (prin desfacerea șurubului).

6.4 Pentru conexiunile electrice, consultați schema de circuite din partea dreaptă a aparatului, de sub panoul frontal.

6.5 Conectați firele de cablu la bornele cu șurub respectând numerotarea. Utilizați cablu de secțiune adecvată pentru consumul de energie electrică al aparatului (a se vedea plăcuța de identificare de pe aparat) și în conformitate cu toate cerințele actuale ale normelor naționale de siguranță.



Cablul de legătură dintre unitatea exterioară și unitatea interioară trebuie să fie adecvat pentru utilizare în exterior.



Trebuie asigurată o împământare eficientă. În cazul în care cablul de alimentare se deteriorează, acesta trebuie înlocuit de un centru de service autorizat.

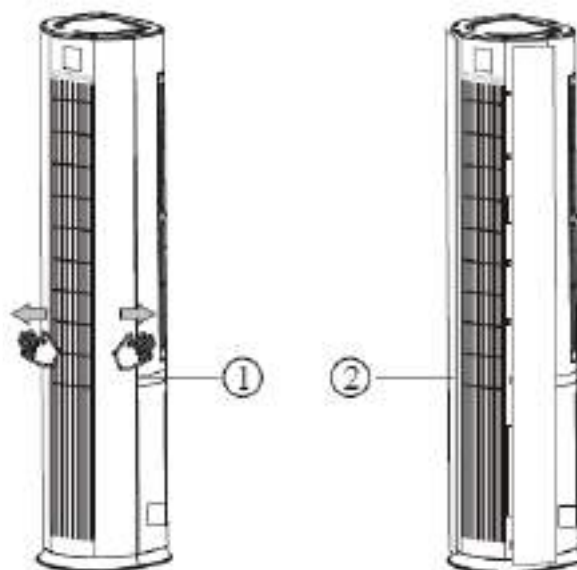

Schemă de conexiuni

Capacul regletei de borne

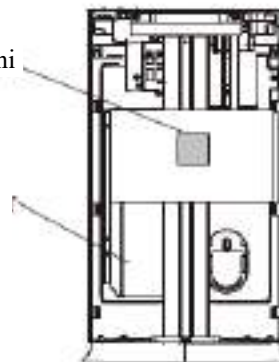

## INSTALAREA UNITĂȚII INTERIOARE

### **Pasul 7: Înfășurați conductele și cablul**

După instalarea conductelor de agent frigorific, a cablurilor de legătură și a furtunului de scurgere, pentru a economisi spațiu, pentru a le proteja și a le izola, înfășurați-le cu bandă izolatoare înainte de a le trece prin gaura din perete.

7.1 Aranjați țevile, cablurile și furtunul de scurgere ca în imaginea următoare.

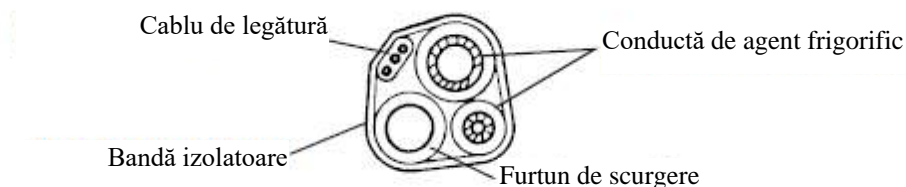

**Notă:** (I) Asigurați-vă că furtunul de scurgere este în partea de jos.

(II) Evitați traversarea și îndoirea pieselor.

7.2 Folosiți banda izolatoare pentru a înfășura strâns împreună conductele de agent frigorific, cablurile de legătură și furtunul de scurgere.

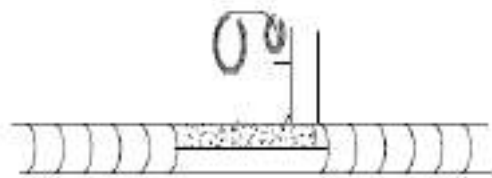

### **Pasul 8: Montați unitatea interioară**

8.1 Treceți încet mănunchiul înfășurat de conducte de agent frigorific, cablul de legătură și furtunul de scurgere prin gaura din perete.

8.2 Agățați partea de sus a unității de interior pe placa de montaj.

8.3 Aplicați o presiune ușoară pe laturile din stânga și din dreapta ale unității interioare și asigurați-vă că unitatea interioară este prinsă ferm.

8.4 Împingeți în jos partea de jos a unității interioare pentru a lăsa să cadă în cârligele plăcii de montaj și asigurați-vă că este prinsă ferm în cârlige.

**Uneori, dacă doriți să încorporați conductele de agent frigorific în perete sau dacă doriți să conectați conductele și cablurile de pe perete, procedați după cum urmează:**

(I) Fixați partea de sus a unității interioare pe placa de montaj, fără conducte și cabluri.

(II) Ridicați unitatea interioară pe partea opusă peretelui, desfaceți brațul de pe placa de montaj și utilizați acest braț pentru a susține unitatea interioară, va exista un spațiu mare pentru funcționare.

(III) Pozați conductele de agent frigorific, cablurile, conectați furtunul de scurgere și înfășurați-le parcurgând pașii de la 4 la 7.

# INSTALAREA UNITĂȚII EXTERIOARE

## **Pasul 1: Alegeți locul de instalare**

Alegeți un loc care să permită următoarele:

- 1.1 Nu instalați unitatea exterioară în apropierea surselor de căldură, abur sau gaz inflamabil.
- 1.2 Nu instalați unitatea în locuri expuse la prea mult vânt sau praf.
- 1.3 Nu instalați unitatea în locuri în care trec adesea oameni. Alegeți un loc în care aerul evacuat și zgomotul de funcționare nu vor deranja vecinii.
- 1.4 Evitați să instalați unitatea într-un loc expus la soare (sau folosiți o protecție, dacă este necesar, care să nu afecteze circulația aerului).
- 1.5 Lăsați distanță așa cum este ilustrată în imagine, pentru ca aerul să circule liber.
- 1.6 Instalați unitatea exterioară într-un loc sigur și solid.
- 1.7 Dacă unitatea exterioară este supusă la vibrații, aplicați dopuri din cauciuc pe picioarele unității.

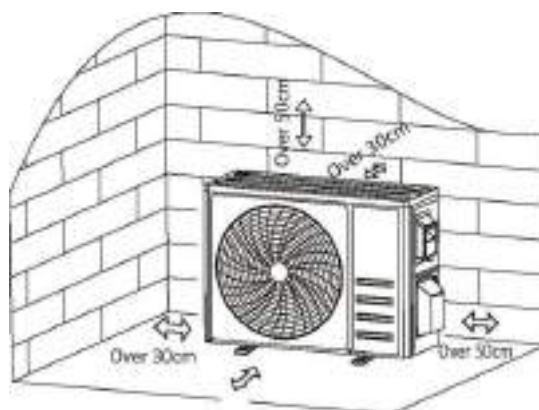

## **Pasul 2: Instalați furtunul de scurgere**

- 2.1 Acest pas este numai pentru modelele cu pompă de încălzire.
- 2.2 Introduceți îmbinarea de scurgere în gaura din partea inferioară a unității exterioare.
- 2.3 Racordați furtunul de scurgere la îmbinare și strângeți bine conexiunea.

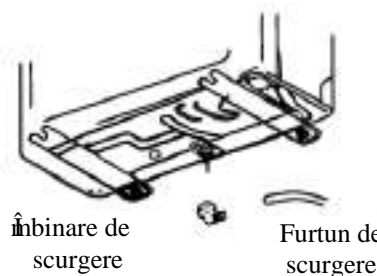

## **Pasul 3: Fixați unitatea exterioară**

- 3.1 În funcție de dimensiunile de instalare ale unității exterioare, marcați poziția de instalare pentru șuruburile de expansiune.
- 3.2 Perforați găurile, curățați praful de beton și introduceți șuruburile.
- 3.3 Dacă este cazul, instalați 4 dopuri din cauciuc în găurile înainte de a așeza unitatea exterioară (opțional). Acest lucru va reduce vibrațiile și zgomotul.
- 3.4 Așezați baza unității exterioare pe șuruburile și găurile preperforate.
- 3.5 Utilizați cheia pentru a fixa ferm unitatea exterioară cu șuruburi.

### **Notă:**

Unitatea exterioară poate fi fixată pe un suport de montaj pe perete. Urmați instrucțiunile suportului de montaj pe perete pentru a fixa suportul pe perete, iar apoi, fixați unitatea exterioară pe suport și mențineți-o la nivel orizontal.

Suportul de montaj pe perete trebuie să poată susține de cel puțin 4 ori greutatea unității exterioare.

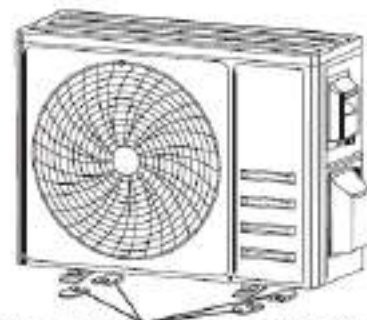

Instalați 4 dopuri din cauciuc (opțional)

## INSTALAREA UNITĂȚII EXTERIOARE

### Pasul 4: Instalați cablurile

4.1 Utilizați o șurubelniță Phillips pentru a deșuruba capacul de cabluri; apucați-l și apăsați-l ușor în jos pentru a-l îndepărta.

4.2 Desfaceți clema de cablu și scoateți-o afară.

4.3 Conform schemei de conexiuni de pe interiorul capacului de cabluri, conectați firele de legătură la bornele corespunzătoare și asigurați-vă că toate conexiunile sunt bine strânse .

4.4 Montați la loc clema de cablu și capacul de cabluri.

**Notă:** Atunci când conectați cablurile unităților interioară și exterioară, aparatul trebuie să fie deconectat de la sursa de alimentare electrică.

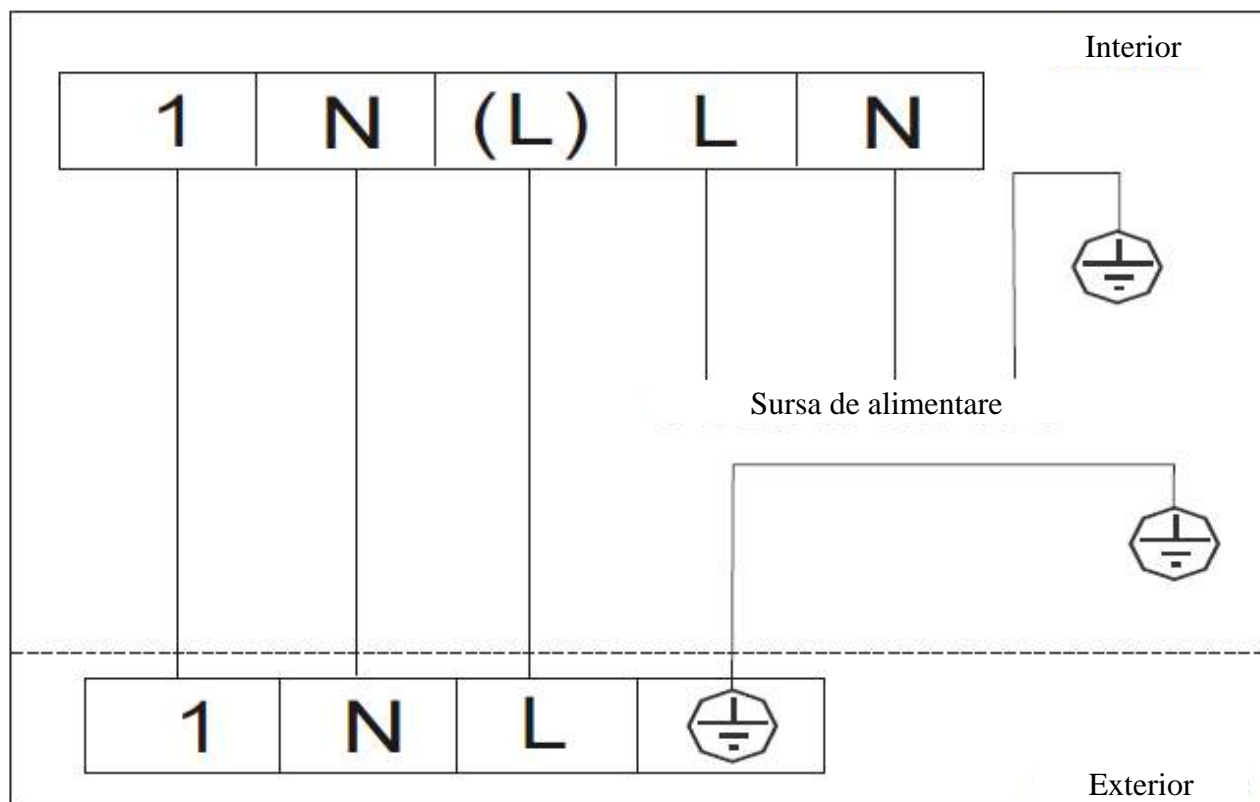
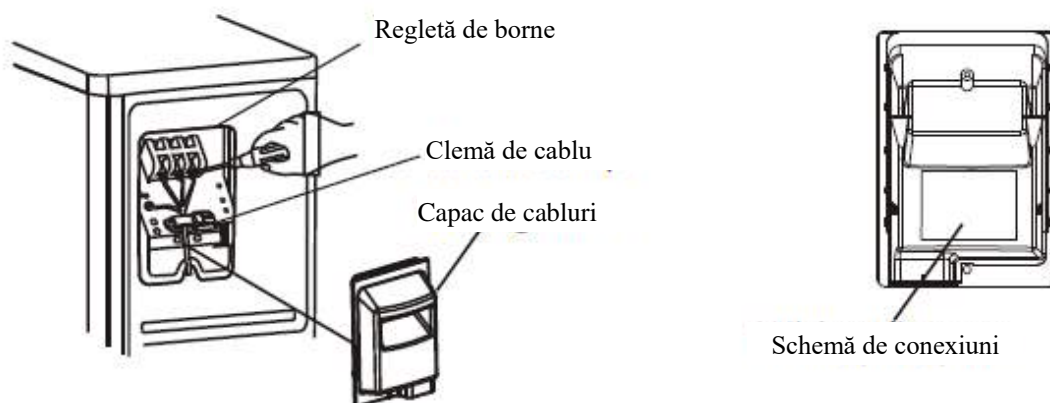

## INSTALAREA UNITĂȚII EXTERIOARE

### Pasul 5: Racordați conducta de agent frigorific

5.1 Deșurubați capacul supapei, apucați-l și apăsați-l ușor în jos pentru a-l îndepărta (dacă capacul supapei este aplicat).

5.2 Îndepărtați capacele de protecție de la capetele supapelor.

5.3 Scoateți capacele din plastic de la capetele conductei, verificați dacă există mizerie pe capătul conductei de legătură și, dacă este, curățați-l.

5.4 Apoi, aliniați centrul și strângeți cu mâna cât mai strâns posibil piulița olandeză a conductei de legătură.

5.5 Utilizați o cheie pentru a ține corpul supapei și utilizați o cheie de cuplu pentru a strânge piulița olandeză conform itate cu valorile de cuplu de strângere din tabelul de cerințe de strângere .

(Consultați tabelul de cerințe de strângere din **MĂSURI DE PRECAUȚIE ÎN TIMPUL INSTALĂRII**)

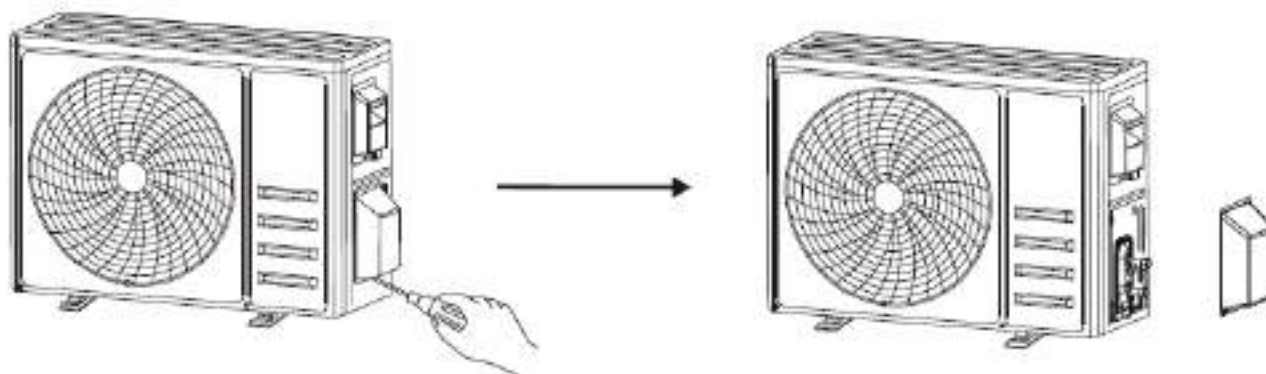

Îndepărtați capacul supapei

Conducte de legătură 5

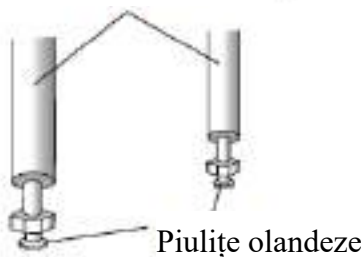

## INSTALAREA UNITĂȚII EXTERIOARE

### Pasul 6: Pomparea în vid

5.1 Utilizați o cheie pentru a desface capacele de protecție de pe orificiul de service, de pe supapa de presiune joasă și supapa de presiune înaltă ale unității exterioare.

5.2 Racordați furtunul de presiune al manometrului la orificiul de service de pe supapa de presiune joasă a unității exterioare.

5.3 Racordați furtunul de încărcare de la manometrul conductei la pompa de vid.

5.4 Deschideți supapa de presiune joasă a manometrului conductei și închideți supapa de presiune înaltă.

5.5 Porniți pompa de vid pentru a vida sistemul.

5.5 Timpul de vidare nu trebuie să fie mai mic de 15 minute sau asigurați-vă că manometrul compus indică  $-0,1$  MPa ( $-76$  cmHg).

5.7 Închideți supapa de presiune joasă a manometrului conductei și opriți vidarea.

5.8 Mențineți presiunea 5 minute și asigurați-vă că reculul indicatorului manometrului compus nu depășește  $0.005$  MPa.

5.9 Deschideți supapa de presiune joasă în sens invers acelor de ceasornic  $1/4$  dintr-o rotație cu o cheie hexagonală, pentru a lăsa puțin agent frigorific să intre în sistem, după 5 secunde închideți supapa de presiune joasă și scoateți rapid furtunul de presiune.

5.10 Verificați de scurgeri toate îmbinările interioare și exterioare, cu apă cu săpun sau cu un detector de scurgeri.

5.11 Deschideți complet supapa de presiune joasă și supapa de presiune înaltă a unității exterioare cu o cheie hexagonală.

5.12 Montați la loc capacele de protecție pe orificiul de service, pe supapa de presiune joasă și pe supapa de presiune înaltă ale unității exterioare.

5.13 Montați la loc capacul supapei.

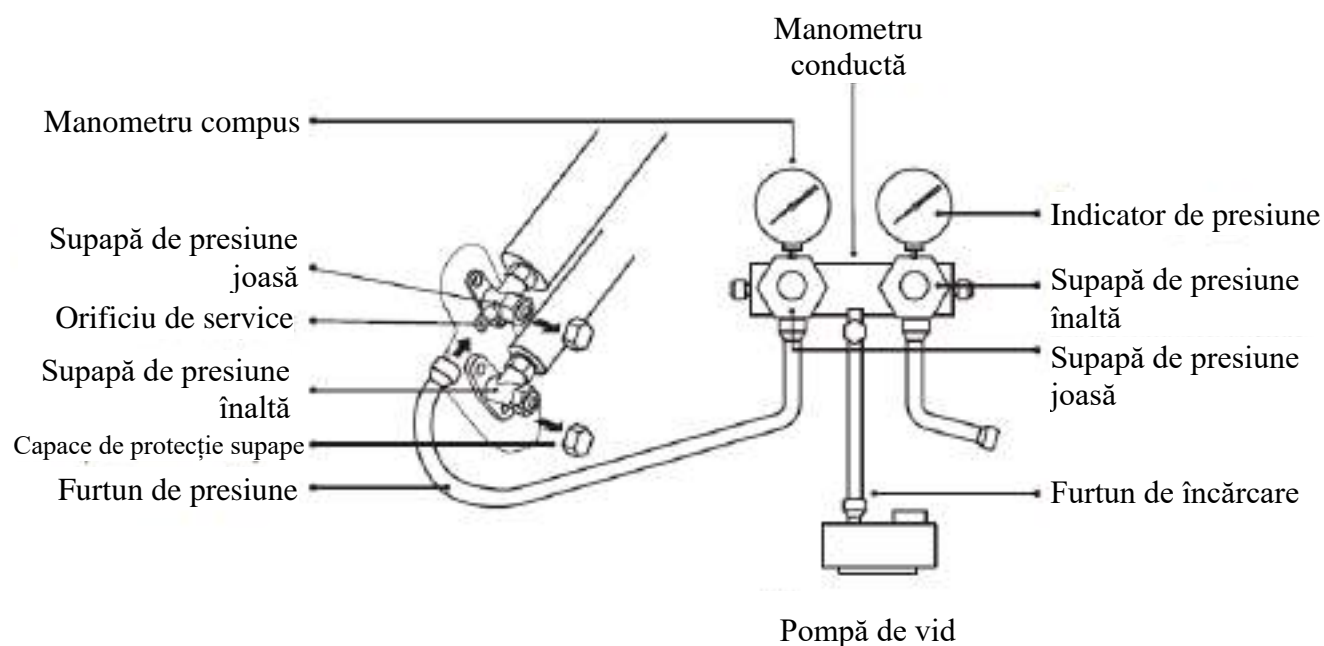

# PROBĂ DE FUNCȚIONARE

## Inspectii înainte de proba de funcționare

Efectuați următoarele verificări înainte de proba de funcționare.

Descriere	Metodă de inspecție
Verificarea siguranței electrice	<ul style="list-style-type: none"><li>• Verificați dacă tensiunea de alimentare cu energie electrică respectă specificațiile.</li><li>• Verificați dacă există o conexiune greșită sau absentă între liniile electrice, linia de semnal și firele de împământare.</li><li>• Verificați dacă rezistența de împământare și rezistența de izolație respectă cerințele.</li></ul>
Verificarea siguranței instalației	<ul style="list-style-type: none"><li>• Confirmați sensul și fluiditatea conductei de scurgere.</li><li>• Confirmați că îmbinarea conductei de agent frigorific este complet instalată.</li><li>• Confirmați siguranța instalării unității exterioare, a plăcii de montaj și a unității interioare.</li><li>• Confirmați că supapele sunt complet deschise.</li><li>• Confirmați că nu există obiecte sau unelte străine lăsate în interiorul unității.</li><li>• Instalarea completă a grilei și panoului de intrare a aerului pe unitatea interioară.</li></ul>
Detectarea scurgerilor de agent frigorific	<ul style="list-style-type: none"><li>• Îmbinarea conductelor, conectorul celor două supape ale unității exterioare, bobina supapei, orificiul de sudură etc., unde pot apărea scurgeri.</li><li>• Metoda de detectare cu spumă: Aplicați uniform apă cu săpun sau spumă pe piesele la care pot apărea scurgeri și observați dacă apar sau nu bule; dacă nu apar, înseamnă că rezultatul detectării scurgerilor este sigur.</li><li>• Metoda cu detectorul de scurgeri: Utilizați un detector de scurgeri profesional și citiți instrucțiunile de utilizare; detectați în poziția în care pot apărea scurgeri.</li><li>• Durata detectării scurgerilor pentru fiecare poziție trebuie să fie de 3 minute sau mai mult; Dacă rezultatul testului arată că există scurgeri, piulița trebuie strânsă și testată din nou până când nu mai sunt scurgeri; După finalizarea detectării scurgerilor, înfășurați conectorul expus al unității interioare cu material termoizolant și cu bandă izolatoare.</li></ul>

## PROBĂ DE FUNCȚIONARE



### Instrucțiuni pentru proba de funcționare

1. Porniți sursa de alimentare.
2. Apăsăți butonul ON/OFF de pe telecomandă pentru a porni aparatul de aer condiționat.
3. Apăsăți butonul **Mode** pentru a comuta pe modul COOL (răcire) și HEAT (încălzire).  
În fiecare mod, setați după cum urmează:  
COOL - Setăți cea mai mică temperatură  
HEAT - Setăți cea mai mare temperatură
4. Utilizați aparatul aproximativ câte 8 minute în fiecare mod și verificați dacă toate funcțiile funcționează corect și răspund la telecomandă. Verificați funcțiilor conform recomandărilor:
  - 4.1 Dacă temperatura aerului de ieșire reacționează la modul de răcire și de încălzire
  - 4.2 Dacă apa se scurge în mod corespunzător din furtunul de scurgere
  - 4.3 Dacă fanta de ventilație și defletoare (opționale) se rotesc în mod corespunzător.
5. Observați starea de funcționare a aparatului de aer condiționat cel puțin 30 de minute în timpul probei de funcționare.
6. După trecerea cu succes a probei de funcționare, readuceți aparatul la setările normale și apăsați butonul ON/OFF de pe telecomandă pentru a opri aparatul.
7. Informați utilizatorul să citească cu atenție acest manual înainte de utilizare și arătați-i cum să utilizeze aparatul de aer condiționat, oferiți-i cunoștințele necesare despre service și întreținere și despre depozitarea accesoriilor.

### **Notă:**

Dacă temperatura ambiantă depășește intervalul din secțiunea INSTRUCȚIUNI DE UTILIZARE și nu poate funcționa în modul de răcire (COOL) sau de încălzire (HEAT), ridicați panoul frontal și consultați instrucțiunile de utilizare a butonului de urgență pentru ca aparatul să poată funcționa în modul de răcire (COOL) și încălzire (HEAT).

# ÎNTREȚINERE

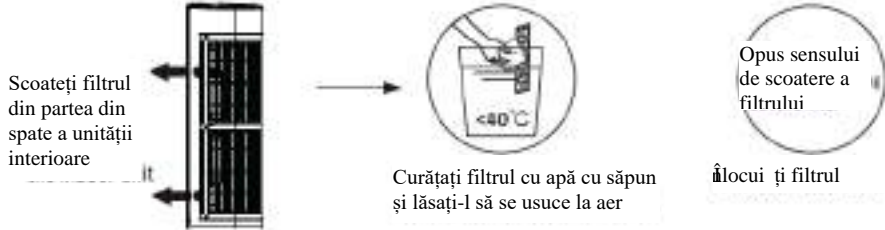
 <p><b>Avertizare</b></p>	<ul style="list-style-type: none"> <li>• Când curățați, trebuie să opriți aparatul și să-l deconectați de la sursa de alimentare mai mult de 5 minute.</li> <li>• Nu spălați niciodată cu apă aparatul de aer condiționat.</li> <li>• Lichidul volatil (de exemplu, dizolvant sau benzină) va deteriora aparatul de aer condiționat, deci utilizați numai o cârpă moale și uscată sau o cârpă umedă, înmuiată în detergent neutru, pentru a curăța aparatul de aer condiționat.</li> <li>• Fiți atenți să curățați sita filtrului în mod regulat, pentru a evita depunerile de praf, care vor afecta efectul de filtrare. Dacă mediul de funcționare este plin de praf, curățați aparatul mult mai frecvent.</li> <li>• După îndepărtarea sitei filtrului, pentru a evita zgârierea, nu atingeți aripioarele unității interioare.</li> </ul>
<p><b>Curățați unitatea</b></p>	 <p>Stoarceți-l până la uscare      Ștergeți blând suprafața unității</p> <p>Sfat: Ștergeți frecvent pentru a menține aparatul de aer condiționat curat și aspectuos.</p>
<p><b>Curățarea filtrului</b></p>	 <p>Scoateți filtrul din partea din spate a unității interioare</p> <p>Curățați filtrul cu apă cu săpun și lăsați-l să se usuce la aer</p> <p>Opus sensului de scoatere a filtrului</p> <p>Încalziți și filtrați</p> <p>Sfat: Când găsiți depuneri de praf în filtru, vă rugăm să curățați filtrul la timp, pentru a asigura funcționarea curată, sănătoasă și eficientă în interiorul aparatului de aer condiționat.</p>
<p><b>Service și întreținere</b></p>	<ul style="list-style-type: none"> <li>• Când aparatul de aer condiționat nu este utilizat o perioadă lungă de timp, efectuați următoarele operațiuni: Scoateți bateriile din telecomandă și scoateți din priză ștecărul aparatului de aer condiționat.</li> <li>• Când porniți aparatul după o perioadă lungă de oprire: <ol style="list-style-type: none"> <li>1. Curățați unitatea și sita filtrului;</li> <li>2. Verificați dacă există obstacole la intrarea și ieșirea aerului în unitățile interioare și exterioare;</li> <li>3. Verificați dacă conducta de scurgere este liberă.</li> </ol> Instalați bateriile în telecomandă și verificați dacă ștecărul cablului de alimentare este băgat în priză. </li> </ul>

## DEPANARE

DEFECȚIUNE	CAUZE POSIBILE
Aparatul nu funcționează	Pană de curent / ștecăr scos din priză.
	Motorul ventilatorului unității interioare / exterioare este defect.
	Înterupător de circuit termomagnetic compresor defect.
	Dispozitiv de protecție defect sau siguranțe defecte.
	Conexiuni slăbite sau ștecăr scos din priză.
	Uneori, nu mai funcționează, pentru a proteja aparatul.
	Tensiune mai mare sau mai mică decât intervalul recomandat de tensiune.
	Funcția TIMER-ON (temporizator) este activă. Placă de control electronic deteriorată.
Miros ciudat	Filtru de aer murdar.
Zgomot de apă care curge	Returul lichidului în circulația agentului frigorific.
O ceață fină iese din ieșirea din aer	Acest lucru se întâmplă atunci când aerul din cameră devine foarte rece, de exemplu în modurile " COOLING" (răcire) sau "DEHUMIDIFYING/DRY" (dezumidificare/ uscare).
Se aude un zgomot ciudat	Acest zgomot este făcut prin expansiunea sau contractia panoului frontal, din cauza variațiilor de temperatură și nu indică o problemă.
Circulație insuficientă a aerului, cald sau rece	Setare de temperatură nepotrivită.
	Intrări și ieșiri ale aparatului de aer condiționat blocate.
	Filtru de aer murdar.
	Viteza ventilatorului este setată la minim.
	Alte surse de căldură în cameră. Lipsă agent frigorific.
Aparatul nu răspunde la comenzi	Telecomanda nu este suficient de aproape de unitatea interioară.
	Bateriile telecomenzii trebuie înlocuite.
	Obstacole între telecomandă și receptorul de semnal din unitatea interioară.
Afișajul este oprit	Funcția DISPLAY (afișaj) este activă.
	Pană de curent.
Opriți imediat aparatul de aer condiționat și deconectați-l de la sursa de alimentare dacă:	Emite zgomote ciudate în timpul funcționării.
	Placa de control electronic se defectează.
	Siguranțele sau întrerupătoarele se defectează.
	Ați pulverizat apă sau ați introdus obiecte în interiorul aparatului.
	Cabluri sau prize supraîncălzite. Mirosuri foarte puternice degajate de aparat.

## DEPANARE

### COD DE EROARE PE ECRAN

În caz de eroare, pe afișajul de pe unitatea interioară apar următoarele coduri de eroare:

Afișaj	Descrierea problemei
<b>E1</b>	Defecțiune la senzorul de temperatură a camerei de pe unitatea interioară
<b>E2</b>	Defecțiune la senzorul de temperatură a conductei de pe unitatea interioară
<b>E3</b>	Defecțiune la senzorul de temperatură a conductei de pe unitatea exterioară
<b>E4</b>	Scurgere sau defecțiune la sistemul de agent frigorific
<b>E6</b>	Defecțiune la motorul ventilatorului unității interioare
<b>E7</b>	Defecțiune la senzorul de temperatură ambiantă de pe unitatea exterioară
<b>E0</b>	Eroare de comunicare între unitățile interioară și exterioară
<b>E8</b>	Defecțiune la senzorul de temperatură de evacuare de pe unitatea exterioară
<b>E9</b>	Defecțiune la modulul IPM de pe unitatea exterioară
<b>EA</b>	Defecțiune detectată la curentul unității exterioare
<b>EE</b>	Defecțiune de PCB EEPROM la unitatea exterioară
<b>EF</b>	Defecțiune la motorul ventilatorului de pe unitatea exterioară
<b>EH</b>	Defecțiune la senzorul de temperatură de aspirație de pe unitatea exterioară

### INSTRUCȚIUNI DE ARUNCARE (EUROPENE)

Acest aparat conține agent frigorific și alte materiale posibil periculoase. În momentul aruncării acestui aparat, legea impune colectare și tratament special. **NU** aruncați acest produs la coșul de gunoi menajer sau ca deșeuri urbane nesortate.

Atunci când doriți să aruncați acest aparat, aveți următoarele opțiuni:

- Predați aparatul la groapa de gunoi autorizată pentru colectarea deșeurilor urbane electronice.
- Atunci când cumpărați un aparat nou, vânzătorul vă poate primi la schimb gratuit aparatul vechi.
- Și producătorul primește aparatul vechi gratuit.
- Vindeți aparatul unor distribuitori autorizați de fier vechi.
- Aruncarea acestui aparat în pădure sau în alte medii naturale vă pune în pericol sănătatea și afectează mediul. Substanțele periculoase se pot scurge în apa subterană și pot intra în lanțul alimentar.

























# **ILUSTRAȚIA TELECOMENZII APARATULUI DE AER CONDIȚIONAT**

Va mulțumim foarte mult pentru achiziționarea aparatului de aer condiționat. Vă rugăm să citiți cu atenție acest manual de utilizare înainte de a utiliza aparatul de aer condiționat. Păstrați la îndemână acest manual pentru a-l consulta ulterior.

# TELECOMANDĂ





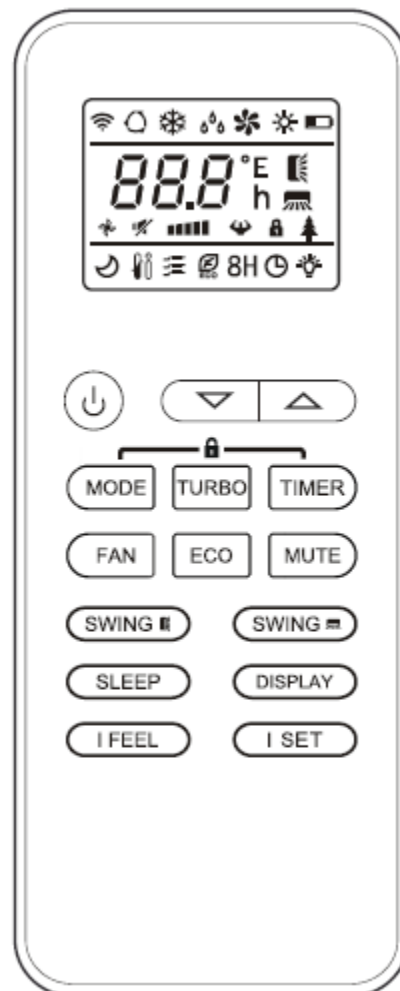

## AFIŞAJUL telecomenzii

Nr.	Simboluri	Semnificație
1		Indicator baterie
2		Mod automat
3		Mod de răcire
4		Mod de uscare
5		Mod Numai ventilator
6		Mod de încălzire
7		Mod ECO
8		Temporizator
9		Indicator de temperatură
10		Viteza ventilatorului: Auto / mică / mică-medie / medie / medie-mare / mare
11		Funcția Silențios
12		Funcția TURBO
13		Balansare automată în sus și în jos
14		Balansare automată stânga-dreapta
15		Funcția SOMN
16		Funcția de sănătate
17		Funcția I FEEL (EU SIMT)
18		Funcție de încălzire la 8°C
19		Indicator de semnal
20		Briză
21		Blocaj pentru copii
22		Afișaj pornit/oprit



Afișajul și unele funcții ale telecomenzii pot fie diferite, în funcție de model.

## TELECOMANDĂ

Nr.	Buton	Funcție
1		Pentru pornirea/oprirea aparatului de aer condiționat.
2		Pentru a crește temperatura sau orele de setare a temporizatorului.
3		Pentru a reduce temperatura, sau orele de setare a temporizatorului.
4	MODE	Pentru a selecta modul de funcționare (AUTO, COOL (răcire), DRY (uscare), FAN (ventilator), HEAT (încălzire)).
5	ECO	Pentru a activa/dezactiva funcția ECO. Apăsați lung pentru a activa/dezactiva funcția de încălzire la 8°C (în funcție de model).
6	TURBO	Pentru a activa/dezactiva funcția TURBO.
7	FAN	Pentru a selecta viteza ventilatorului: auto (automat) / low (mică) / mid (medie) / high (mare).
8	TIMER	Pentru a seta ora de pornire/oprire temporizator.
9	SLEEP	Pentru a porni/opri funcția SLEEP.
10	DISPLAY	Pentru a porni/opri afișajul LED.
11	SWING 	Pentru a opri sau porni mișcarea fantei orizontale sau pentru a seta direcția de circulație a aerului în sus / jos .
12	SWING 	Pentru a opri sau a porni mișcarea fantei orizontale sau pentru a seta direcția de circulație a aerului spre stânga/dreapta.
13	I FEEL	Pentru a porni/opri funcția I FEEL.
14	MUTE	Pentru a porni/opri funcția MUTE ( silențios ). Apăsați lung pentru a porni/opri funcția GEN (în funcție de model).
15	MODE + TIMER	Pentru a porni/opri funcția de blocare pentru copil (CHILD-LOCK).
16	SWING  + SWING 	Pentru a porni/opri funcția de autocurățare SELF-CLEAN (în funcție de model).
17	FAN + MUTE	Pentru a porni/opri funcția de briză (GENTLE WIND) (în funcție de model).
18	SLEEP + DISPLAY	Pentru a porni/opri funcția Sănătate (HEALTH) (în funcție de model).
19	I SET	Pentru a salva temperatura setată, modul setat și viteza setată a ventilatorului, atunci când aveți nevoie.



Afișajul și unele funcții ale telecomenzii pot fi diferite, în funcție de model.



Forma și poziția butoanelor și indicatoarelor poate fi diferită, în funcție de model, dar funcțiile lor sunt aceleași.



Unitatea confirmă recepția corectă a fiecărui buton printr-un sunet de bip.

## TELECOMANDĂ

### Înlocuirea bateriilor

Îndepărtați capacul bateriei din partea din spate a telecomenzii, prin glisare direcția indicată de săgeată. Instalați bateriile în funcție de sensul (+ și -) indicat pe telecomandă. Montați la loc capacul bateriei, glisându-l în poziție.



Utilizați 2 baterii LRO3 AAA (1.5 V).

Nu utilizați baterii reîncărcabile.

Înlocuiți bateriile vechi cu altele noi, de același tip, atunci când afișajul nu mai este lizibil.

Nu aruncați bateriile ca deșeuri urbane nesortate.

Este necesară colectarea separată a acestor deșeuri pentru tratament special.

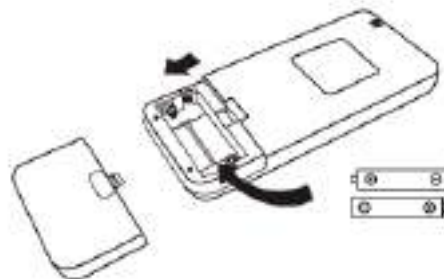

La unele modele, de fiecare dată când introduceți bateriile în telecomandă, puteți seta numai modul de răcire sau modul de control al pompei de încălzire. Imediat după introduceți bateriile, opriți telecomanda și procedați după cum urmează:

1. Apăsați lung butonul MOD, până când clipește pictograma (❄️), pentru a seta numai tipul de răcire.

2. Apăsați lung butonul MOD, până la clipește pictograma (🔥), pentru a seta tipul de pompă de încălzire.

**Notă:** Dacă setați telecomanda în modul de răcire, nu veți putea activa funcția de încălzire la unitățile cu pompă de încălzire. Dacă trebuie să resetați, scoateți bateriile și instalați-le din nou.



Pentru unele modele de telecomandă, puteți programa afișarea temperaturii între °C și °F.

1. Apăsați și mențineți apăsat butonul TURBO mai mult de 5 secunde pentru a intra în modul de schimbare.

2. Apăsați și mențineți apăsat butonul TURBO, până când treceți de la C la F;

3. Apoi, eliberați butonul și așteptați 5 secunde, iar funcția va fi selectată.

### Notă:

1. Îndreptați telecomanda spre aparatul de aer condiționat.
2. Verificați dacă nu există obiecte între telecomandă și receptorul de semnal din unitatea de interior.
3. Nu lăsați niciodată telecomanda expusă la soare.
4. Păstrați telecomanda la o distanță de cel puțin 1 m față de televizor sau alte aparate electrice.

## MOD DE RĂCIRE

**COOL** ❄️

Funcția de răcire permite aparatului de aer condiționat să răcească camera și, în același timp, să reducă umiditatea din aer.

Pentru a activa funcția de răcire (COOL), apăsați butonul **MODE** până când apare simbolul ❄️ pe afișaj.

Cu butonul  $\nabla$  sau  $\wedge$  setați o temperatură mai mică decât temperatura camerei.

## MODUL VENTILATOR (nu butonul FAN)

**FAN** 🌀

Modul ventilator, numai ventilația aerului.

Pentru a seta modul ventilator, apăsați butonul **MODE** până când apare pe ecran pictograma 🌀.

## MODUL USCAT

**DRY** 💧

Această funcție reduce umiditatea aerului, pentru a face camera mai confortabilă.

Pentru a seta modul de uscare, apăsați butonul **MODE** până când apare pe ecran pictograma 💧. Se activează o funcție automată de presetare.

## MODUL AUTOMAT

**AUTO** 🔄

Modul automat

Pentru a seta modul AUTO, apăsați butonul **MODE** până când apare pe ecran pictograma 🔄. În modul AUTO, modul de funcționare va fi setat automat, în funcție de temperatura camerei.

## MODUL DE ÎNCĂLZIRE

**HEAT** ☀️

Funcția de încălzire permite aparatului de aer condiționat să încălzească încăperea.

Pentru a activa funcția de încălzire (HEAT), apăsați butonul **MODE** până când apare pe ecran pictograma ☀️.

Cu butonul  $\nabla$  sau  $\wedge$  setați o temperatură mai mare decât temperatura camerei.



În modul de încălzire, aparatul poate activa automat un ciclu de dezghețare, care este esențial pentru a curăța gheața de pe condensator, ca să-și recupereze funcția de schimb de căldură.

Această procedură durează de obicei 2-10 minute. În timpul dezghețării, ventilatorul unității interioare se oprește. După dezghețare, repornește automat modul de încălzire.



(Numai pentru piața nord-americană) Dacă este necesar, puteți apăsa butonul ECO de 10 ori în decurs de 8 secunde în modul de încălzire pentru a porni dezghețarea forțată. Gheața se va topi mult mai repede.

## Funcția VITEZĂ VENTILATOR (butonul FAN)

**FAN** 🌀

Reglați viteza ventilatorului.

Apăsați butonul **FAN** pentru a seta viteza ventilatorului; aceasta poate fi setată circular pe: AUTO (automat) / MUTE ( silențios) / LOW (mică) / LOW-MID (mică-medie) / MID (medie) / MID-HIGH (medie-mare) / HIGH (mare) / TURBO.

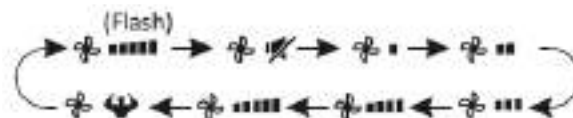

## Funcția Child-Lock

1. Apăsați lung simultan butoanele **MODE** și **TIMER** pentru a activa această funcție și apăsați-le din nou atunci când doriți să dezactivați această funcție.
2. Când această funcție este activă, niciun buton nu va fi activ.

## Funcția TEMPORIZATOR – TEMPORIZATOR DE PORNIRE

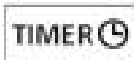

Pentru a porni automat aparatul.

Când aparatul este oprit, puteți seta temporizatorul de pornire.

Puteți seta ora pornirii automate după cum urmează:

1. Apăsați butonul **TIMER** prima dată pentru a seta pornirea, iar pe telecomandă vor clipi pictogramele și .
2. Apăsați butonul sau pentru a seta ora dorită de pornire cu temporizator. De fiecare dată când apăsați butonul, ora crește/scade cu câte o jumătate de oră, de la 0 la 10 ore, și cu câte o oră de la 10 la 24 de ore.
3. Apăsați butonul **TIMER** a doua oară pentru a confirma.
4. După setarea temporizatorului de pornire, setați modul dorit (Cool (răcire) / Heat (încălzire) / Auto (automat) / Fan (ventilator) / Dry (uscare)), prin apăsarea butonului **MODE**. Și setați viteza dorită a ventilatorului, apăsând butonul **FAN**. Și apăsați sau pentru a seta temperatura de funcționare dorită.

Puteți să anulați apăsând butonul **TIMER**.

## Funcția TEMPORIZATOR – TEMPORIZATOR DE OPRIRE



Pentru a opri automat aparatul.

Când aparatul este pornit, puteți seta TEMPORIZATORUL DE OPRIRE.

Puteți seta ora de oprire automată după cum urmează:

1. Confirmați că aparatul este PORNIT.
2. Apăsați butonul **TIMER** o dată pentru a seta oprirea. Apăsați sau pentru a seta temporizatorul.
3. Apăsați butonul **TIMER** a doua oară pentru a confirma.

Puteți să ANULAȚI apăsând butonul **TIMER**.

**Notă:** Orice setare trebuie efectuată în decurs de 5 secunde, pentru că, în caz contrar setarea va fi anulată.

## Funcția de OSCILARE

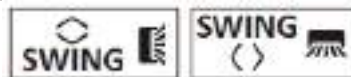

1. Apăsați butonul SWING pentru ca fanta să oscileze.

1.1 Apăsați pentru a porni oscilarea clapetelor orizontale de sus în jos ; pe afișajul telecomenzii va apărea .

Apăsați butonul din nou pentru a opri fanta din oscilare în unghiul curent.

1.2 Apăsați pentru a porni oscilația defletoarelor verticale de la stânga la dreapta ; pe afișajul telecomenzii va apărea .

Apăsați din nou pentru a opri mișcarea de oscilare în unghiul curent.

2. Dacă defletoarele verticale sunt poziționate manual sub clapete, permit mișcarea curentului de aer direct spre dreapta sau spre stânga.
3. La unele modele cu inverter de încălzire, apăsați simultan butoanele de oscilație orizontală și oscilație verticală și se va activa funcția de autocurățare (Self-Clean).



Acest reglaj trebuie efectuat când aparatul este oprit.



Nu poziționați niciodată manual clapetele, pentru că mecanismul delicat se poate deteriora grav!



Nu introduceți niciodată degetele, bețe sau alte obiecte în orificiile de intrare sau ieșire a aerului. Un astfel de contact accidental cu piese aflate sub tensiune poate cauza daune sau răni neprevăzute.

## Funcția TURBO

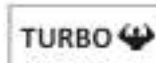

Pentru a activa funcția turbo, apăsați butonul **TURBO**, iar pe afișaj va apărea . Apăsați din nou butonul dacă doriți să anulați această funcție. În modul de răcire / încălzire, atunci când selectați funcția TURBO, aparatul intră în modul rapid de răcire sau încălzire și va seta ventilatorul pe viteza cea mai mare pentru a sufla puternic aer.

## TELECOMANDĂ

### Funcția SILENȚIOS



1. Apăsați butonul **MUTE** pentru a activa această funcție, iar pe afișajul telecomenzii va apărea . Apăsați din nou butonul când doriți să dezactivați această funcție.
2. Când este activată funcția MUTE ( silențios), pe telecomandă va fi afișată automat viteza ventilatorului, iar unitatea interioară va funcționa cu cea mai mică viteză a ventilatorului, pentru silențiozitate.
3. Dacă apăsați butonul FAN/TURBO/SLEEP, funcția MUTE ( silențios) va fi anulată. Funcția MUTE ( silențios) nu poate fi activată în modul de uscare.

### Funcția SOMN



Program presetat de funcționare automată.

Apăsați butonul **SLEEP** pentru a activa funcția SOMN și pe ecran va apărea . Apăsați din nou butonul dacă doriți să anulați această funcție. După 10 ore de funcționare în modul SOMN, aparatul de aer condiționat intră în modul setat anterior.

### Funcția I FEEL (opțional)



Apăsați butonul **I FEEL** pentru a activa funcția; pe afișajul telecomenzii va apărea . Apăsați butonul din nou dacă doriți să dezactivați această funcție.

Această funcție permite telecomenzii să măsoare temperatura din locul actual și să trimită acest semnal către aparatul de aer condiționat pentru a optimiza temperatura din jurul dvs. și pentru a asigura confort.

Se dezactivează automat după 2 ore.

### Funcția ECO

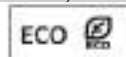

În acest mod aparatul setează automat funcționarea pentru a economisi energie.

Apăsați butonul **ECO**, pe afișaj apare , iar aparatul va funcționa în modul economic (ECO). Apăsați din nou butonul pentru a anula modul economic.

**Notă:** Funcția ECO este disponibilă în ambele moduri, de răcire și de încălzire.

### Funcția AFIȘAJ (afișaj interior)



Porniți/opriți afișajul cu LED de pe panou.



Apăsați butonul **DISPLAY** pentru a opri afișajul cu LED de pe panou. Apăsați butonul din nou dacă doriți să porniți afișajul cu LED.

### Funcția GEN (opțional)

1. Mai întâi, porniți unitatea interioară și apăsați lung butonul **MUTE** 3 secunde pentru a activa această funcție; apăsați din nou butonul dacă doriți să dezactivați această funcție.
2. Când este activă această funcție, apăsați scurt butonul **MUTE** pentru a selecta tipul General L3 - L2 - L1 - OF.
3. Dacă selectați OF, așteptați 2 secunde pentru a ieși din funcție.

## Funcția de autocurățare (opțional)

Este o funcție opțională, care se găsește doar la unele aparate cu inverter pentru pompa de încălzire.

Pentru a activa această funcție, mai întâi opriți unitatea interioară, apoi, apăsați simultan butoanele  și  cu telecomanda îndreptată spre unitatea interioară, până când auziți un bip, iar pe afișajul telecomenzii și pe afișajul cu led de pe unitatea interioară va apărea [AC].

1. Această funcție ajută la îndepărtarea murdăriei acumulate, a bacteriilor etc. din evaporatorul interior.
2. Această funcție va funcționa aproximativ 30 de minute iar apoi, aparatul va reveni la modul presetat. Puteți apăsa butonul ☺ dacă doriți să anulați această funcție în timpul procesului. Veți auzi 2 bipuri la sfârșit sau după ce ați anulat.



Este normal să se audă zgomot în timpul aplicării acestei funcții, deoarece materialele plastice se extind la căldură și se contractă la frig.



Vă recomandăm să utilizați această funcție în următoarele condiții ambientale pentru a evita anumite funcții de siguranță.

Unitate interioară	Temperatură < 86°F (30°C)
Unitate exterioară	41°F (5°C) < Temperatură < 86°F (30°C)





Este recomandată utilizarea acestei funcții la fiecare 3 luni.

## Funcția de încălzire la 8°C (opțional)

1. Apăsați lung 3 secunde butonul  pentru a activa această funcție, iar pe afișajul telecomenzii va apărea [8°C] ([46°F]). Apăsați din nou butonul dacă doriți să dezactivați această funcție.
2. Aceasta funcție va porni automat modul de încălzire atunci când temperatura camerei este mai mică de 8°C (46°F) și va reveni în standby când temperatura ajunge la 9°C (48°F).
3. Dacă temperatura camerei este mai mare de 18°C (64°F), aparatul va anula automat această funcție.

## Funcția de sănătate (opțional)

1. Mai întâi, porniți unitatea interioară și apăsați lung 3 secunde și simultan butoanele  și  pentru a activa această funcție; pe afișaj va apărea . Apăsați butonul din nou pentru a dezactiva funcția.
2. Când este activată funcția de sănătate (HEALTH), ionizatorul / ionizatorul cu plasmă / ionizatorul bipolar / luminile UVC (în funcție de model) se va energiza și va porni.

## Funcția I SET (opțională)

Această funcție salvează setările dvs. preferate, pe care le puteți aplica apăsând un singur buton.

Pentru a salva setările preferate:

1.  oricare mod (COOL (răcire) / HEAT (încălzire) / FAN (ventilator) / DRY (uscare)), apăsați lung 3 secunde butonul "I SET" pentru salvare;
  2. Când pe afișajul telecomenzii este afișat intermitent "AU", înseamnă că telecomanda salvează setările dvs. preferate;
- \* Puteți să apăsați orice buton pentru a ieși din funcție și o puteți reseta prin repetarea pașilor 1 și 2.

Aplicați setările preferate:

1.  oricare mod (COOL (răcire) / HEAT (încălzire) / FAN (ventilator) / DRY (uscare)), apăsați "I SET" pentru a activa funcția;
2. Aparatul va funcționa cu setările dvs. preferate și veți vedea [AU] clipind pe afișajul telecomenzii;
3. Apăsați butonul din nou sau apăsați alt buton dacă doriți să anulați această funcție.

## Resetare Wi-Fi (opțional)

Dacă există funcția Wi-Fi, puteți să resetați Wi-Fi-ul printr-una din metodele de mai jos:

**Metoda 1:** Apăsați butonul **DISPLAY** de 6 ori în 8 secunde; veți auzi 3 bipuri, iar pe afișajul unității interioare va apărea CF sau AP.

**Metoda 2:** Apăsați butonul **ECO** de 6 ori în 8 secunde; veți auzi 3 bipuri, iar pe afișajul unității interioare va apărea CF sau AP.

**Metoda 3:** Apăsați lung, mai mult de 3 secunde, simultan butoanele **MODE** și ; veți auzi 3 bipuri, iar pe afișajul unității interioare va apărea CF sau AP.

